

Art.nr 199800

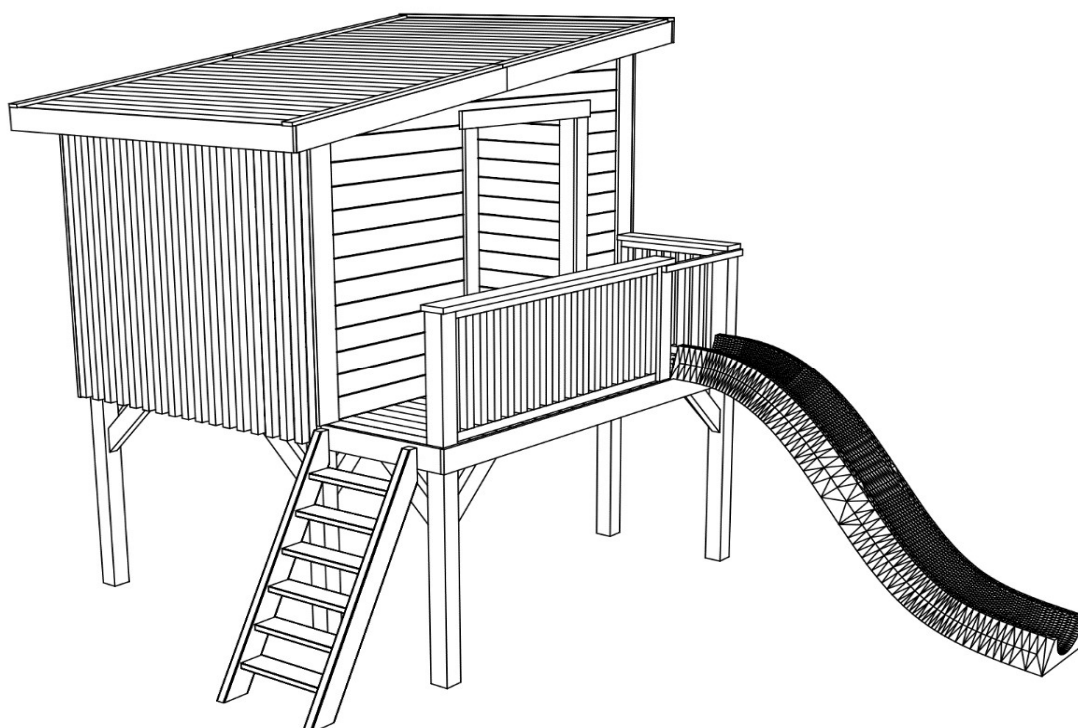

**Assembly manual - Montageanleitungen - Instructions de montage - Istruzioni di montaggio -
Montage instructies - Instrucciones de montaje - Monteringsanvisning - Monteringsvejledning -
Monteringsanvisningar - Kokoamisohjeet - Püstitusjuhend - Instrukcje składowania - Szerelési útmutató**

The product complies with standard EN 71 & Directive 2009/48/EC.

Der Artikel erfüllt die Normen EN 71 & Richtlinie 2009/48/EG.

Le produit répond aux normes suivantes EN 71 & Directive 2009/48/CE.

Il prodotto rispetta le norme comunitarie EN 71 e Direttiva 2009/48/CE.

Dit product voldoet aan standaard EN 71 en richtlijn 2009/48/EC.

Este producto cumple con la norma EN 71 y la Directiva 2009/48/CE.

Lekestativet er produsert etter følgendestandard og direktiv: EN 71; 2009/48/EU.

Produktet overholder standarden EN 71 og direktiv 2009/48/EF.

Produkten uppfyller standard EN 71 och direktiv 2009/48/EG.

Tuote on sertifioitu standardin EN 71 & Direktiivi 2009/48/EY mukaan.

Toode vastab standardile EN 71 ja Direktiivile 2009/48/EÜ.

Produkt zgodny z normą bezpieczeństwa EN 71 i wymogami dyrektywy 2009/48/WE.

A termék megfelel az EN 71 szabvány és a 2009/48/EK irányelv követelményeinek.



Produced by: Lasita Maja OÜ - www.lasita.com

Risu tee 2, Pihva, Tartu linn, 61407, Tartumaa, Estonia

ENGLISH

WARNINGS:

Not suitable for children under three years of age.

Suitable for children aged 3-14 (max 50 kg/user).

Use only under direct adult supervision – risk of falling and injury.

Meant for outdoor home use only!

Keep away from fire!

ATTENTION:

The product requires assembly. Assembly required by at least two adults!

Climbing the fences and roof of the assembled house is prohibited!

Caution! Wooden parts may have splinters, sharp edges and ends.

Loose items of clothing pose a risk – hoods, cords, etc. can become entangled while playing.

Dear client,

Thank you for choosing our environmentally friendly playhouse!

Before starting the installation, check the product's parts and their quality. The list of parts can be found in the product blueprint. Upon discovering a defective or missing part, the corresponding defect must be immediately photographed (before starting the assembly) and the information must be forwarded to the Seller of the garden house.

Before assembling the garden house, please read this assembly manual thoroughly, as well as the general assembly instructions and warranty conditions, in order to prevent possible problems and extra time spent during installation.

Please keep the assembly and installation instructions for future reference.

Tips:

The playhouse must be installed on a level surface at least 2 m away from any other structure or obstruction such as a garden, garage, house, overhead branches, clotheslines or electrical wires.

When choosing the location of the playhouse, make sure that the house is not in the way of extreme weather conditions (areas with strong wind or snowfall). To ensure safety, the house must be fixed to the surface even if the necessary means for fixing are not included in the playhouse kit (e.g. anchors).

Making changes to the product (e.g. adding additional equipment) can only be done according to the manufacturer's instructions.

Anchoring:

The house must be anchored to the base surface. It is not allowed to use a house that is not anchored! The anchors and method of attachment must be chosen according to the substrate (see the installation manual). NB! Anchors are not included in the set.

A. Soft surface installation

Concrete fork heads must be used when installing the house on a soft surface. One concrete fork head must be taken into account for each post. To install concrete fork heads, holes must be dug at the location of the posts (consult a specialist). A layer of gravel must be placed at the bottom of the hole and concrete poured on top. After that, the concrete fork heads must be placed in the precisely measured places. Make sure that all the concrete fork heads are placed at the same height. When the concrete has hardened, attach the posts to the concrete fork heads and fix with bolts. The bolt heads must be covered with bolt covers (please note: not included in the set).

B. Hard surface installation

When installing the house on a hard surface, you must use post legs. One post leg must be taken into account for each post. Post legs must not be attached to pavement slabs with fastening bolts if the pavement slabs are not cast in concrete! Fix the post legs exactly in the measured places. Make sure all the post legs are fixed at the same height. Attach the posts to the post legs and fix with bolts. The bolt heads must be covered with bolt covers (please note: not included in the set).

NB! If you are installing the house on a hard surface, the surface under the house must be filled with, for example, mulch or other soft material to prevent injuries from falling. Special anti-shock mats for playgrounds can also be used to cover the ground.

Maintenance:

The product is delivered unfinished!

To reduce the risk of fire, use paints or an impregnating agent that does not promote the spread of fire. Use water-based paints or impregnation agents! Avoid solvent-based products! You must not cover the product with varnishes or paints that have a laminar flame speed higher than 20 mm/s. Consult a professional regarding wood preservatives and paints for untreated softwood and follow the manufacturer's instructions!

The constructions and fastenings of the children's playhouse, swing and slide must be checked regularly and maintained if necessary. If these actions are not taken, the product may fall over or become dangerous.

- Check the fastening of all nuts and bolts and tighten them if necessary;
- Oil moving metal parts;
- Check the covers of all bolts and sharp edges and replace them if necessary;
- Check swing seats, chains, ropes and other fastening devices for possible wear;
- Replace defective parts according to the manufacturer's instructions.

All accessories (slide, swings, etc.) must be removed for the winter period and stored in a room with an even temperature. It is not safe to play on frozen ground. Swing accessories must be protected from the sun. Continuous sun exposure damages the product and is too hot for children to use. In sunny weather, the surface temperature must be checked before use.

DEUTSCH

WARNHINWEISE:

Nicht geeignet für Kinder unter drei Jahren.

Geeignet für Kinder von 3-14 Jahren (max. 50 kg/Benutzer).

Nur unter direkter Aufsicht von Erwachsenen benutzen - Sturz- und Verletzungsgefahr.

Nur für den Gebrauch im Freien gedacht!

Von Feuer fernhalten!

ACHTUNG:

Das Produkt muss zusammengebaut werden. Zusammenbau durch mindestens zwei Erwachsene erforderlich!

Das Klettern auf die Zäune und das Dach des montierten Hauses ist verboten!

Achtung! Holzteile können Splitter, scharfe Kanten und Enden haben.

Lose Kleidungsstücke stellen ein Risiko dar - Kapuzen, Schnüre usw. können sich beim Spielen verheddern.

Liebe Kundin, lieber Kunde!

Danke, dass Sie sich für unser umweltfreundliches Spielhaus entschieden haben!

Bevor Sie mit dem Zusammenbauen beginnen, überprüfen Sie bitte die Teile des Produkts und ihre Qualität. Die Liste der Teile finden Sie im Produktplan. Bei Entdeckung eines defekten oder fehlenden Teils muss der entsprechende Mangel sofort fotografiert (vor Beginn des Zusammenbaus) und die Information an den Verkäufer des Gartenhauses weitergeleitet werden.

Bevor Sie das Gartenhaus zusammenbauen, lesen Sie bitte diese Montageanleitung sowie die allgemeinen Montageanweisungen und die Garantiebedingungen sorgfältig durch, um mögliche Probleme und zusätzlichen Zeitaufwand beim Zusammenbau zu vermeiden.

Bitte bewahren Sie die Montage- und Installationsanleitung zum späteren Nachschlagen auf.

Tipps:

Das Spielhaus muss auf einer ebenen Fläche in einem Abstand von mindestens 2 m zu jeglichen Strukturen oder Hindernissen wie Zäunen, Garagen, Häusern, überhängenden Ästen, Wäscheleinen oder elektrischen Leitungen aufgestellt werden.

Achten Sie bei der Wahl des Standorts des Spielhauses darauf, dass es keinen extremen Witterungsbedingungen ausgesetzt ist (Gebiete mit starkem Wind oder Schneefall). Um die Sicherheit zu gewährleisten, muss das Haus im Untergrund verankert werden, auch wenn die erforderlichen Verankerungsvorrichtungen (z. B. Dübel) nicht im Bausatz des Spielhauses enthalten sind.

Jegliche Veränderung des Produkts (z. B. Hinzufügen von Zubehör) muss in Übereinstimmung mit den Anweisungen des Herstellers durchgeführt werden.

Verankerung:

Das Haus muss im Untergrund verankert werden. Es ist nicht erlaubt, ein Haus zu benutzen, das nicht verankert ist! Die Anker und die Art der Befestigung müssen entsprechend dem Untergrund gewählt werden (siehe Montageanleitung). Achtung! Die Anker sind nicht im Set enthalten.

A. Installation auf weichen Oberflächen

Wenn das Haus auf einem weichen Untergrund aufgestellt wird, müssen Gabelköpfe aus Beton verwendet werden. Für jeden Pfosten muss ein Betongabelkopf berücksichtigt werden. Für die Installation von Betongabelköpfen müssen an der Stelle der Pfosten Löcher gegraben werden (fragen Sie einen Fachmann). Der Boden des Lochs muss mit einer Kiesschicht bedeckt sein, auf die dann Beton gegossen wird. Danach müssen die Betongabelköpfe an den genau ausgemessenen Stellen platziert werden. Achten Sie darauf, dass alle Gabelköpfe auf gleicher Höhe angebracht sind. Wenn der Beton ausgehärtet ist, befestigen Sie die Pfosten an den Betongabelköpfen und schrauben Sie diese fest. Die Schraubköpfe müssen mit Schraubenabdeckungen abgedeckt werden (Hinweis: nicht im Set enthalten).

B. Installation auf harten Oberflächen

Wenn Sie das Haus auf einer harten Oberfläche aufstellen, müssen Sie Pfostenstandbeine verwenden. Für jeden Pfosten muss ein Pfostenstandbein berücksichtigt werden. Pfostenstandbeine dürfen nicht mit Befestigungsbolzen an Gehwegplatten befestigt werden, wenn die Gehwegplatten nicht einbetoniert sind! Befestigen Sie die Pfostenstandbeine genau an den ausgemessenen Stellen. Achten Sie darauf, dass alle Pfostenstandbeine auf der gleichen Höhe befestigt sind. Befestigen Sie die Pfosten an den Pfostenstandbeinen und schrauben Sie sie fest. Die Schraubköpfe müssen mit Schraubenabdeckungen abgedeckt werden (Hinweis: nicht im Set enthalten).

Achtung! Wenn Sie das Haus auf einem harten Untergrund aufstellen, muss die Fläche unter dem Haus z. B. mit Mulch oder einem anderen weichen Material aufgefüllt werden, um Sturzverletzungen zu vermeiden. Spezielle Antistößmatten für Spielplätze können auch als Bodenbelag verwendet werden.

Pflege

Das Produkt wird unfertig geliefert!

Um die Brandgefahr zu verringern, verwenden Sie Farben oder ein Imprägnierungsmittel, die die Ausbreitung von Feuer nicht fördern. Verwenden Sie Farben oder Imprägnierungsmittel auf Wasserbasis! Vermeiden Sie Produkte auf Lösungsmittelbasis! Das Produkt darf nicht mit Lacken oder Farben überzogen werden, die eine Laminar-Flammgeschwindigkeit von mehr als 20 mm/s haben.

Lassen Sie sich von einem Fachmann über Holzschutzmittel und Anstriche für unbehandeltes Nadelholz beraten und befolgen Sie die Anweisungen des Herstellers!

Die Konstruktionen und Befestigungen des Kinderspielhauses, der Schaukel und der Rutsche müssen regelmäßig überprüft und bei Bedarf gewartet werden. Wenn diese Vorsorgemaßnahmen nicht getroffen werden, kann das Produkt umfallen oder eine Gefahr darstellen.

- Überprüfen Sie die Befestigung aller Schrauben und Muttern und ziehen Sie sie bei Bedarf nach;
- Ölen Sie bewegliche Metallteile;
- Überprüfen Sie die Abdeckungen aller Bolzen und scharfen Kanten und ersetzen Sie sie diese im Bedarfsfall;
- Prüfen Sie Schaukelsitze, Ketten, Seile und andere Befestigungsvorrichtungen auf möglichen Verschleiß;
- Tauschen Sie defekte Teile gemäß den Anweisungen des Herstellers aus.

Alle Zubehörteile (Rutsche, Schaukeln usw.) müssen über den Winter abmontiert und in einem Raum mit gleichmäßiger Temperatur gelagert werden. Auf gefrorenem Boden zu spielen ist nicht sicher. Das Schaukelzubehör muss vor der Sonne geschützt werden. Kontinuierliche Sonneneinstrahlung schadet dem Produkt und ist für Kinder zu heiß, um es zu benutzen. Bei sonnigem Wetter muss die Oberflächentemperatur vor der Benutzung überprüft werden.

FRANÇAIS

AVERTISSEMENTS :

Ne convient pas aux enfants âgés de moins de trois ans.

Convient aux enfants âgés de 3 à 14 ans (max. 50 kg/utilisateur).

Ne l'utiliser que sous la surveillance directe d'un adulte - risque de chute et de blessure.

Conçu pour une utilisation domestique à l'extérieur uniquement !

Tenir éloigné du feu !

ATTENTION :

Le produit doit être assemblé. L'assemblage requiert au moins deux adultes !

Il est interdit d'escalader les clôtures et le toit de la maison assemblée !

Attention ! Les parties en bois peuvent avoir des échardes, des arêtes et des extrémités tranchantes.

Les vêtements amples présentent un risque – les capuches, les cordons, etc. peuvent s'emmêler tout en jouant.

Cher client,

Merci d'avoir choisi notre maison de jeu respectueuse de l'environnement !

Avant de commencer l'installation, vérifiez les pièces du produit, ainsi que leur qualité. La liste des pièces est dans le schéma du produit. Lors de la découverte d'une pièce défectueuse ou manquante, le défaut correspondant doit être immédiatement photographié (avant de commencer l'assemblage) et l'information doit être transmise au vendeur de la maison de jardin.

Avant d'assembler la maison de jardin, veuillez lire attentivement ce manuel d'assemblage, ainsi que les instructions générales d'assemblage ainsi que les conditions de garantie, afin d'éviter d'éventuels problèmes et de perdre du temps lors de l'installation.

Veuillez conserver les instructions d'assemblage et d'installation à titre de référence ultérieure.

Conseils :

La maison de jeu doit être installée sur une surface plane, à au moins 2 m de toute autre structure ou obstacle tel qu'un jardin, un garage, une maison, des branches en hauteur, des cordes à linge ou des câbles électriques.

Lors du choix l'emplacement de la maison de jeu, veillez à ce qu'elle ne soit pas exposée à des conditions météorologiques extrêmes (zones de vent fort ou de chutes de neige). Pour garantir la sécurité, la maison doit être fixée à la surface, même si les moyens de fixation nécessaires ne sont pas inclus dans le kit de la maison de jeu (par exemple, des ancrages).

Les modifications apportées au produit (par exemple, l'ajout d'équipements supplémentaires) ne doivent être effectuées que conformément aux instructions du fabricant.

Ancrage :

La maison doit être ancrée au sol. Il est interdit d'utiliser une maison qui n'est pas ancrée ! Les ancrages et le mode de fixation doivent être choisis en fonction du support (voir le manuel d'installation). N.B. ! Les ancrages ne sont pas inclus dans le kit.

A. Installation sur une surface molle

Des fourches à béton doivent être utilisées lors de l'installation de la maison sur une surface molle. Il faut une fourche à béton pour chaque poteau. Pour installer les fourches à béton, il faut creuser des trous à l'emplacement des poteaux (consulter un spécialiste). Une couche de gravier doit être placée au fond du trou et le béton doit être coulé par-dessus. Les fourches à béton doivent ensuite être placées aux endroits mesurés avec précision. Veillez à ce que toutes les fourches à béton soient placées à la même hauteur. Lorsque le béton a durci, fixez les poteaux aux fourches à béton et fixez-les à l'aide de boulons. Les têtes de boulons doivent être couvertes par des cache-écrous (attention : non inclus dans le kit).

B. Installation sur une surface dure

Lorsque vous installez la maison sur une surface dure, vous devez utiliser des pieds de poteau. Il faut un pied pour chaque poteau. Les pieds de poteau ne doivent pas être fixés à des dalles de chaussée avec des boulons de fixation si les dalles de chaussée ne sont pas coulées dans le béton ! Fixez exactement les pieds de poteau aux endroits mesurés. Veillez à ce que tous les pieds de poteau soient fixés à la même hauteur. Attachez les poteaux aux pieds et fixez-les à l'aide de boulons. Les têtes de boulons doivent être couvertes par des cache-écrous (attention : non inclus dans le kit).

N.B. ! Si vous installez la maison sur une surface dure, la surface sous la maison doit être recouverte, par exemple, de paille ou d'un autre matériau souple pour éviter les blessures en cas de chute. Des tapis antichocs spéciaux pour aires de jeux peuvent également être utilisés pour couvrir le sol.

Entretien :

Le produit est livré inachevé !

Afin de réduire le risque d'incendie, utilisez des peintures ou un produit d'imprégnation qui ne favorisent pas la propagation du feu. Utilisez des peintures ou des produits d'imprégnation à base d'eau ! Évitez les produits à base de solvants ! Le produit ne doit pas être recouvert de vernis ou de peintures dont la vitesse de la flamme laminaire est supérieure à 20 mm/s.

Consultez un professionnel au sujet des produits de protection du bois et des peintures pour le bois tendre non traité et respectez les instructions du fabricant !

Les constructions et les fixations de la maison de jeu, de la balançoire et du toboggan pour enfants doivent être contrôlées régulièrement et entretenues si nécessaire. Si ces mesures ne sont pas prises, le produit peut tomber ou devenir dangereux.

- Vérifiez la fixation de tous les écrous et boulons et resserrez-les si nécessaire ;
- Huilez les pièces métalliques mobiles ;
- Vérifiez les couvercles de tous les boulons et arêtes vives et remplacez-les si nécessaire ;
- Vérifiez les sièges de la balançoire, les chaînes, les cordes et les autres dispositifs de fixation afin de détecter d'éventuelles traces d'usure ;
- Remplacez les pièces défectueuses conformément aux instructions du fabricant.

Tous les accessoires (toboggan, balançoires, etc.) doivent être retirés durant l'hiver et stockés dans une pièce à température constante. Il est dangereux de jouer sur un sol gelé. Les accessoires de la balançoire doivent être protégés du soleil. L'exposition continue au soleil endommage le produit et il est trop chaud pour que les enfants puissent l'utiliser. Par temps ensoleillé, la température de la surface doit être vérifiée avant l'utilisation.

ITALIA

AVVERTENZE:

Non adatto a bambini di età inferiore a tre anni.

Adatto a bambini di età compresa tra i 3 e i 14 anni (max 50 kg/utente).

Utilizzare solo sotto la diretta supervisione di un adulto; rischio di caduta e lesioni.

Destinato solo per uso domestico all'aperto!

Tenere a distanza dalle fiamme!

ATTENZIONE:

Il prodotto richiede il montaggio. Per il montaggio occorrono almeno due adulti!

È vietato arrampicarsi sulle recinzioni e sul tetto della casetta assemblata!

Attenzione! Le parti in legno possono presentare schegge, bordi e spigoli vivi.

Gli indumenti larghi rappresentano un rischio: cappucci, cordoncini, ecc. possono impigliarsi durante il gioco.

Gentile cliente,

grazie per aver scelto la nostra casetta ecosostenibile!

Prima di iniziare l'installazione, controlla le parti del prodotto e la loro qualità. L'elenco delle parti è disponibile nel disegno schematico del prodotto.

In caso di parti difettose o mancanti, fotografare immediatamente il difetto corrispondente (prima di iniziare il montaggio) e inoltrare le informazioni al Venditore della casetta da giardino.

Prima di montare la casetta da giardino, leggere attentamente il presente manuale di montaggio, nonché le istruzioni generali di montaggio e le condizioni di garanzia, al fine di prevenire possibili problemi e tempi prolungati di installazione.

Conservare le istruzioni di montaggio e installazione per future consultazioni.

Suggerimenti:

Installare la casetta su una superficie piana ad almeno 2 m di distanza da qualsiasi altra struttura od ostacolo quali giardini, garage, case, rami, stendibiancheria o cavi elettrici.

Nello scegliere la posizione della casetta, assicurarsi che non sia esposta in caso di condizioni meteorologiche estreme (aree soggette a vento forte o nevicate). Per garantire la sicurezza, fissare la casetta alla superficie anche se i mezzi necessari per il fissaggio non sono inclusi in dotazione (es. tasselli). Eventuali modifiche al prodotto (ad es. l'aggiunta di apparecchiature) possono essere eseguite solo conformemente alle istruzioni del produttore.

Ancoraggio:

La casetta deve essere ancorata alla superficie di base. Non è consentito utilizzare una casetta non ancorata! I tasselli e la modalità di fissaggio devono essere scelti in funzione del supporto (fare riferimento al manuale di installazione). NB! Gli ancoraggi non sono inclusi nel set.

A. Installazione su superficie morbida

Utilizzare supporti a U in cemento quando si installa la casetta su una superficie morbida. Considerare un supporto per ogni palo. Per installare i supporti a U in cemento, scavare delle buche in corrispondenza dei pali (consultare uno specialista). Posizionare uno strato di ghiaia sul fondo del foro e colare sopra del cemento. Successivamente, posizionare i supporti a U in cemento nei punti misurati con precisione. Assicurarsi che tutti i supporti siano posizionati alla stessa altezza. Quando il cemento si è indurito, inserire i pali nei supporti e fissarli con i bulloni. Le teste dei bulloni devono essere coperte con copribulloni (attenzione: non inclusi nel set).

B. Installazione su superficie rigida

Quando si installa la casetta su una superficie rigida, utilizzare i piedini del palo. Considerare un piedino per ogni palo. Non fissare i piedini alla pavimentazione con bulloni di fissaggio se questa non è fissata nel cemento! Fissare i piedini del palo esattamente nei punti misurati. Assicurarsi che tutti i piedini siano fissati alla stessa altezza. Inserire i pali nei piedini e fissarli con i bulloni. Le teste dei bulloni devono essere coperte con copribulloni (attenzione: non inclusi nel set).

NB! Se si installa la casetta su una superficie rigida, l'area sotto la casetta deve essere riempita, ad esempio, con pacciamatura o altro materiale morbido per evitare lesioni da caduta. Per coprire la superficie di base è anche possibile utilizzare speciali tappetini antiurto per parchi giochi.

Manutenzione:

Il prodotto viene consegnato smontato!

Per ridurre il rischio di incendio, utilizzare vernici o impregnanti che non favoriscano la propagazione delle fiamme. Utilizzare vernici o impregnanti a base d'acqua! Evitare prodotti a base di solventi! Non ricoprire il prodotto con vernici o pitture con una velocità di fiamma laminare superiore a 20 mm/s.

Rivolgersi a un professionista in materia di preservanti e vernici per legno tenero non trattato e seguire le istruzioni del produttore!

Verificare regolarmente le strutture e i fissaggi della casetta per bambini, dell'altalena e dello scivolo e, se necessario, sottoporli a manutenzione.

In caso contrario, il prodotto potrebbe ribaltarsi o diventare pericoloso.

- Controllare il fissaggio di tutti i dadi e bulloni e serrarli se necessario;
- Parti metalliche mobili;
- Controllare le coperture di tutti i bulloni e gli spigoli vivi e provvedere a sostituire, se necessario;
- Controllare l'usura dei sedili dell'altalena, delle catene, delle funi e di altri dispositivi di fissaggio;
- Sostituire le parti difettose nel rispetto delle istruzioni del produttore.

Tutti gli accessori (scivolo, altalene, ecc.) devono essere rimossi nel periodo invernale e conservati in un locale a temperatura costante. Non è sicuro giocare su un terreno ghiacciato. Gli accessori dell'altalena devono essere protetti dal sole. L'esposizione continua al sole danneggia il prodotto e può scaldarsi troppo per essere utilizzato dai bambini. In caso di tempo soleggiato, controllare la temperatura della superficie prima dell'uso.

HOLLAND

WAARSCHUWINGEN:

Niet geschikt voor kinderen onder de drie jaar.

Geschikt voor kinderen van 3-14 jaar (max 50 kg/gebruiker).

Alleen gebruiken onder direct toezicht van een volwassene – risico op vallen en beknelling.

Alleen voor thuisgebruik buitenshuis!

Op afstand van vuur houden!

LET OP:

Het product wordt in onderdelen geleverd. Wij raden aan het door minstens twee volwassenen te monteren.

Het is verboden om op de balustrades en het dak van het gemonteerde huis te klimmen!

Voorzichtig! Houten onderdelen kunnen splinters, scherpe randen en uiteinden hebben.

Losse kledingstukken kunnen gevaar opleveren: capuchons, touwtjes en dergelijke kunnen tijdens het spelen ergens achter blijven haken.

Geachte klant,

Bedankt dat u heeft gekozen voor een door ons geproduceerd milieuvriendelijk speelhuis!

Controleer voor plaatsing of alle onderdelen van het product aanwezig zijn en in orde zijn. De lijst met onderdelen vindt u in de producttekening. Bij constatering van een defect of ontbrekend onderdeel dient het betreffende defect direct met een foto te worden vastgelegd (voor aanvang van de montage) en dient de informatie te worden doorgestuurd naar de verkoper van het tuinhuis.

Lees voor het in elkaar zetten van het tuinhuis deze montagehandleiding en de algemene montagehandleiding en garantievoorzwaarden aandachtig door, om mogelijke problemen en tijdrovende montage te voorkomen.

Bewaar de montage- en installatiehandleiding voor toekomstig gebruik.

Advies:

Het speelhuis moet op een vlakke ondergrond worden geïnstalleerd, op minimaal 2 m afstand van constructies of obstakels zoals tuin, garage, huis, overhangende takken, waslijnen of elektriciteitsdraden.

Let er bij het kiezen van de locatie van het speelhuis op dat het huis niet wordt blootgesteld aan extreme weersomstandigheden (plekken met harde wind of sneeuwval). Om de veiligheid te garanderen, moet het huis aan de grond worden bevestigd, zelfs als de benodigde bevestigingsmiddelen niet zijn inbegrepen in de speelhuisset (bijv. ankers).

Wijzigingen aan het product (bijv. toevoegen van extra accessoires) mogen alleen worden aangebracht volgens de instructies van de fabrikant.

Verankering:

Het huisje moet worden verankerd aan het grondoppervlak. Het is verboden een niet-verankerd huisje te gebruiken! De ankers en de bevestigingswijze dienen te worden afgestemd op het grondoppervlak (zie de plaatsingshandleiding). NB: Ankers zijn niet inbegrepen.

A. Plaatsing op een zachte ondergrond

Bij plaatsing van het huisje op een zachte ondergrond moeten instortankers gebruikt worden. Reken één instortanker per paal. Bij de plaatsing van de ankers moeten gaten worden gegraven op de plek waar de palen komen (raadpleeg een specialist). Stort een laag grint op de bodem van het gat en giet het beton erin. Vervolgens moeten de instortankers worden aangebracht, op nauwkeurig uitgemeten plaatsen. Zorg ervoor dat de instortankers op dezelfde hoogte zitten. Monteer als het beton hard is geworden de palen op de instortankers en zet ze vast met de bouten. De bouten moeten worden afgedekt met afdekkapjes (NB: niet inbegrepen!).

B. Plaatsing op een harde ondergrond

Bij plaatsing van het huisje op een harde ondergrond moeten paalvoeten gebruikt worden. Reken één paalvoet per paal. De paalvoeten mogen niet met bouten aan stoeptegels worden bevestigd als de stoeptegels niet in beton zijn gegoten. Fixeer de paalvoeten op nauwkeurig uitgemeten plaatsen. Zorg ervoor dat de paalvoeten op dezelfde hoogte zitten. Monteer de palen op de paalvoeten en zet ze vast met de bouten. De bouten moeten worden afgedekt met afdekkapjes (NB: niet inbegrepen!).

NB: Als u het huisje op een harde ondergrond plaatst, moet u, ter voorkoming van valletsel, de ondergrond huisje afdekken met mulch of een ander zacht materiaal. Voor het afdekken van de ondergrond kunnen ook speciale valdempende speelplaatstegels worden gebruikt.

Onderhoud:

Het product wordt in onafgewerkte staat geleverd.

Gebruik verf of een impregneermiddel dat de verspreiding van vuur niet bevordert, om het risico op brand te verminderen. Gebruik verf of impregneermiddelen op waterbasis! Vermijd producten op basis van oplosmiddelen! Het is niet toegestaan het product te behandelen met vernis of verf waarvan de vlamvoortplantingssnelheid hoger is dan 20 mm/s.

Raadpleeg een vakman met betrekking tot houtbeschermingsmiddelen en verf voor onbehandeld naaldhout en volg de instructies van de fabrikant!

De constructies en bevestigingen van het kinderspeelhuis, de schommel en de glijbaan moeten regelmatig worden gecontroleerd en indien nodig worden onderhouden. Als deze activiteiten niet worden uitgevoerd, kan het product omvallen of gevaarlijk worden.

- Controleer of alle bouten en moeren goed vast zitten en draai ze indien nodig vast;
- Olie bewegende metalen onderdelen;
- Controleer de afdekkapjes van alle bouten en scherpe randen en vervang deze indien nodig;
- Controleer schommelzittjes, kettingen, touwen en andere bevestigingsmiddelen op mogelijke slijtage;
- Vervang defecte onderdelen volgens de instructies van de fabrikant.

Alle accessoires (glijbaan, schommels etc.) moeten voor de winter worden verwijderd en in een ruimte met een gelijkmatige temperatuur worden opgeslagen. Een bevroren ondergrond is niet geschikt om veilig op te spelen. De accessoires van de schommel moeten worden beschermd tegen de zon. Aanhoudende zonneschijn beschadigt het product, dat bovendien te heet wordt om door kinderen gebruikt te kunnen worden. Bij zonnig weer moet de temperatuur van de oppervlakken vóór gebruik gecontroleerd worden.

ESPAÑA

ADVERTENCIAS:

No adecuado para niños menores de tres años.

Adecuado para niños de 3 a 14 años (máximo 50 kg/usuario).

Úselo solo bajo la supervisión directa de un adulto: riesgo de caídas y abolladuras.

¡Sólo para uso doméstico al aire libre!

¡Mantener alejado del fuego!

ATENCIÓN:

El producto se suministra sin ensamblar. ¡Se requieren al menos dos adultos para ensamblarlo!

¡Se prohíbe trepar por la barandilla y el techo de la casa ensamblada!

¡Cuidado! Las piezas de madera pueden tener protuberancias y bordes y extremos afilados.

Las prendas sueltas causan peligro: capuchas, cuerdas, etc., pueden enredarse durante el juego.

Estimado cliente,

Gracias por elegir una de nuestras casitas de juego ecológicas.

Antes de comenzar el ensamblaje, verifique la integridad y la calidad de los detalles del producto. Puede encontrar la lista de partes en el diagrama del producto. Si descubre una pieza defectuosa o faltante, el defecto correspondiente debe repararse inmediatamente, para esto envíe una foto (antes de comenzar el ensamblaje) y la información al vendedor de la caseta de jardín.

Antes de ensamblar la caseta de jardín, lea detenidamente este manual de ensamblaje y el manual general de ensamblaje y las condiciones de la garantía, lo que evitará posibles problemas y pérdida de tiempo durante el ensamblaje.

Conserve las instrucciones de ensamblaje e instalación para futuras referencias.

Sugerencias:

La casita de juego debe instalarse en una superficie plana a una distancia de al menos 2 m de cualquier estructura u obstáculo, como un valla, garaje, casa, ramas elevadas, tendederos o cableado eléctrico.

Al elegir la ubicación de la casita de juego, asegúrese de que no quede expuesta a condiciones climáticas extremas (áreas con fuertes vientos o nevadas). Para garantizar la seguridad, la casita también debe estar fijada al sustrato si los medios necesarios para la fijación no están incluidos en el kit de la casita de juego (por ejemplo, anclajes).

El hacer cambios en el producto (por ejemplo, instalar equipo adicional) se puede realizar sólo según las instrucciones del fabricante.

Anclaje:

¡La casa debe estar anclada al suelo! ¡Se prohíbe usar la casa sin antes haberla fijado! Los anclajes y el método de fijación deben seleccionarse de acuerdo con el sustrato (consulte las instrucciones de instalación). ¡ATENCIÓN! Los anclajes no están incluidos en el kit.

A. Instalación en suelo blando

Al instalar la casa en un terreno blando, se deben usar horquillas de hormigón. Cada poste debe tener su horquilla de hormigón. Para instalar las horquillas de hormigón, se deben cavar huecos en el lugar de los postes (consulte a un especialista). Se debe poner una capa de grava en el fondo del hueco y verter hormigón. Luego, las horquillas de hormigón deben colocarse en lugares medidos exactamente. Asegúrese de que todas las horquillas de hormigón estén a la misma altura. Cuando el hormigón se haya curado, fije los postes a las horquillas de hormigón y fíjelos con pernos. Las cabezas de los pernos deben estar cubiertas con tapas (no incluido).

B. Instalación en suelo duro

Al instalar la casa en suelo duro, se deben usar patas de poste. Cada poste debe tener su pata. Las patas de postes no deben fijarse a las losas de pavimento con pernos de montaje si las losas de pavimento no se vierten en hormigón. Fije las patas de los postes exactamente en los lugares medidos. Asegúrese de que todas las patas de poste estén a la misma altura. Fije los postes a las patas de los postes y fíjelos con pernos. Las cabezas de los pernos deben estar cubiertas con tapas (no incluido).

¡ATENCIÓN! Al instalar la casa en una superficie dura ponga, por ejemplo, virutas u otro material blando bajo la casa para evitar daños en caso de caída. También se puede usar material absorbente de golpes especial para suelos de plazas de juegos.

Mantenimiento:

El producto se entrega sin acabado.

Use pintura o revestimiento a prueba de fuego para reducir el peligro de incendio. ¡Use pinturas o impregnaciones a base de agua! ¡Evite los productos a base de solventes! No está permitido cubrir el producto con barnices o pinturas, en los que la velocidad de propagación del fuego sea superior a 20 mm/s.

Consulte con un especialista sobre conservantes y pinturas para madera blanda no tratada y siga las instrucciones del fabricante.

Las estructuras y accesorios de la casita, del columpio y del tobogán se deben revisar regularmente y darles mantenimiento si es necesario. Si no esto no se hace, el producto puede volcarse o volverse peligroso.

- Compruebe todas las tuercas y tornillos y apriételos si es necesario;
- Lubrique las partes móviles de metal;
- Revise las cubiertas de todos los pernos y bordes afilados y reemplácelos si es necesario;
- Inspeccione los asientos, las cadenas, las cuerdas y otros dispositivos de sujeción del columpio para detectar posibles desgastes;
- Reemplace las piezas defectuosas de acuerdo con las instrucciones del fabricante.

Todos los accesorios (tobogán, columpios, etc.) deben retirarse durante el invierno y almacenarse en un lugar de temperatura uniforme. El suelo congelado no es adecuado para un juego seguro. Los accesorios de columpio deben protegerse del sol. La exposición constante daña el producto y lo calienta demasiado para que lo usen los niños. En clima soleado, debe revisarse la temperatura de las superficies antes de su uso.

NORGE

ADVARSLER:

Ikke egnet for barn under tre år.

Egnet for barn i alderen 3-14 år (maks 50 kg/bruker).

Må kun brukes under direkte tilsyn av voksne - fare for fall og skade.

Kun beregnet for utendørs hjemmebruk!

Må ikke komme i kontakt med flammer!

MERK FØLGENDE:

Produktet krever montering. Montering kreves av minst to voksne!

Det er forbudt å klatre på gjerdene og taket på det sammensatte huset!

Forsiktig! Tredeler kan ha splinter, skarpe kanter og ender.

Løse klesplagg utgjør en risiko – hetter, snorer osv. kan bli viklet inn mens du spiller.

Kjære kunde,

Takk for at du valgte det miljøvennlige lekehuset vårt!

Før du starter monteringen, bør du sjekke produktets deler og kvalitet. Listen over deler finner du i produktskissen. Ved oppdagelse av en defekt eller manglende del skal tilsvarende mangel fotograferes umiddelbart (før monteringen påbegynnes) og informasjonen skal videresendes til selger av lekehuset.

Les denne monteringsveiledningen grundig før du monterer lekehuset, samt de generelle monteringsanvisningene og garantibetingelsene, for å unngå mulige problemer og ekstra tid brukt under installasjonen.

Ta vare på monterings- og installasjonsinstruksjonene for fremtidig oppslag.

Tips:

Lekehuset må installeres på en jevn overflate minst 2 m unna enhver annen struktur eller hindring som hage, garasje, hus, overliggende grener, klessnorer eller elektriske ledninger.

Pass på at huset ikke er i veien for ekstreme værforhold (områder med sterk vind eller snøfall) når du velger plassering av lekehuset. For å ivareta sikkerheten må huset festes til overflaten selv om de nødvendige festene ikke er inkludert i lekehussettet (f.eks. ankere).

Å gjøre endringer på produktet (f.eks. legge til tilleggsutstyr) kan kun gjøres i henhold til produsentens instruksjoner.

Forankring:

Huset skal forankres til grunnflaten. Det er ikke lov å bruke et hus som ikke er forankret! Ankrene og festemetoden må velges i henhold til underlaget (se monteringsanvisningen). NB! Ankere er ikke inkludert i settet.

A. Montering på myk overflate

Betonggaffelhoder skal brukes ved montering av huset på et mykt underlag. Det skal brukes ett betonggaffelhode for hver stolpe. For å montere betonggaffelhoder må det graves hull til plasseringen av stolpene (rådfør deg med en spesialist). Det skal legges et lag med grus i bunnen av hullet og betong støpes over. Etter det må betonggaffelhodene plasseres på de nøyaktig tilmålte stedene. Sørg for at alle betonggaffelhodene er plassert i samme høyde. Når betongen er herdet, fester du stolpene til betonggaffelhodene og fester med bolter. Boltehodene må dekkes med boltdeksler (merk: ikke inkludert i settet).

B. Montering på hard overflate

Ved montering av huset på hardt underlag må du bruke stolpebein. Det skal brukes ett stolpebein for hver stolpe. Stolpebein skal ikke festes til fortausheller med festebolter dersom fortaushellene ikke er støpt i betong! Fest stolpebeina nøyaktig på de tilmålte stedene. Sørg for at alle stolpebeina festes i samme høyde. Fest stolpene til stolpebeina og fest med bolter. Boltehodene må dekkes med boltdeksler (merk: ikke inkludert i settet).

NB! Skal du montere huset på et hardt underlag, må overflaten under huset fylles med for eksempel strø eller annet mykt materiale for å unngå skader ved fall. Spesielle anti-støtmatter for lekeplasser kan også brukes til å dekke bakken.

Vedlikehold:

Produktet leveres ubehandlet!

Bruk maling eller et impregneringsmiddel som ikke fremmer brannspredning for å redusere brannfaren. Bruk vannbasert maling eller impregneringsmidler! Unngå løsemiddelbaserte produkter! Du må ikke dekke produktet med lakk eller maling som har høyere laminær flammehastighet enn 20 mm/s.

Rådfør deg med en fagperson angående trebeskyttelsesmidler og maling for ubehandlet bartre og følg produsentens anvisninger!

Konstruksjonene og festene til lekehus, huske og sklie må kontrolleres jevnlig og vedlikeholdes om nødvendig. Hvis ikke disse handlingene iverksettes, kan produktet falle eller bli farlig.

- Kontroller festingen av alle muttere og bolter og stram dem om nødvendig;
- Oljebevegelige metalldele;
- Kontroller dekslene til alle bolter og skarpe kanter og bytt dem om nødvendig;
- Kontroller svingseter, kjettinger, tau og andre festeanordninger for mulig slitasje;
- Skift ut defekte deler i henhold til produsentens anvisninger.

Alt tilbehør (sklie, husker osv.) må tas av for vinterperioden og oppbevares i et rom med jevn temperatur. Det er ikke trygt å leke på frossen mark. Husketilbehør må beskyttes mot solen. Kontinuerlig soleksponering skader produktet som blir for varmt for barn å bruke. I solrikt vær må overflatetemperaturen kontrolleres før bruk.

DÄNEMARK

ADVARSLER:

Ikke egnet til børn under 3 år.

Egnet til børn i alderen 3-14 år (max 50kg/bruger).

Må kun anvendes under direkte observation af voksen – fare for fald og skrammer.

Kun til udendørs brug i hjemmet!

Hold borte fra åben ild!

OBS:

Produktet leveres usamlet. Skal monteres af mindst to voksne!

Det er forbudt at kravle op på hegn og tag på det færdigmonterede hus!

Forsigtig! På trædelene kan der forekomme splinter, skarpe sider og kanter.

Løse beklædningsgenstande – hætter, snore, osv. – kan sætte sig fast ved leg.

Kære kunde

Tak, fordi du har valgt et naturvenligt legehuse, som er produceret af os!

Inden monteringen påbegyndes, bør du kontrollere, at produktets dele er til stede samt deres kvalitet. En liste over delene findes ved produkttegningen. Hvis du finder, at dele er fejlbehæftede eller mangler, bør du straks tage billeder af manglerne (inden monteringen påbegyndes) og sende billederne til sælgeren af legehuset.

Inden montering af havehuset bør du grundigt gennemlæse denne monteringsvejledning samt den generelle monteringsvejledning og garantibetingelserne. Det kan forebygge problemer og unødigt tidsforbrug ved monteringen.

Opbevar information om dele og monteringsvejledning til senere brug.

Anbefalinger:

Placer legehuset på en jævn overflade mindst 2 m fra alle former for bebyggelse eller hindringer som hegn, garager, huse, overhængende grene, tørresnøre eller elektriske ledninger.

Ved valg af legehuseplacering bør man være opmærksom på, at huset ikke er udsat i tilfælde af ekstremt vejr (i områder med kraftig vind eller kraftigt snefald). For en sikkerheds skyld bør huset også fastgøres i undergrunden, selvom de midler, der er nødvendige til fastgørelse (f.eks. ankre), ikke medfølger.

Der må kun foretages ændringer i produktet (f.eks. med tillæg af ekstraudstyr), hvis det sker i henhold til producentens anvisninger.

Forankring:

Huset skal forankres i overfladen. Det er forbudt at bruge et hus, der ikke er forankret! Ankre og fastgørelsesmåde skal vælges ud fra overfladen (se monteringsvejledningen). NB! Ankre medfølger ikke.

A. Montering på blød overflade

Ved montering af huset på en blød overflade skal der anvendes stolpesko. Der beregnes en stolpesko til hver stolpe. Til montering af stolpeskoene skal der graves huller ved stolperne (spørg en specialist om råd). I bunden af hullerne skal der lægges et lag grus og fyldes op med beton ovenpå. Derefter skal stolpeskoene placeres på præcist udmålte steder. Kontrollér, at alle stolpeskoene sidder i samme højde. Når betonen er størknet, skal stolperne fastgøres til stolpeskoene og fikseres med bolte. Boltene hoveder skal dækkes af boltbeskyttere (NB! Medfølger ikke).

B. Montering på hård overflade

Ved montering af huset på hård overflade skal der bruges stolpefundamenter. Der beregnes et stolpefundament til hver stolpe. Stolpefundamentet må ikke boltes fast i fliser, hvis fliserne ikke er faststøbt i beton! Fiksér stolpefundamentet præcist på de udmålte steder. Kontrollér, at alle stolpefundamenter sidder i samme højde. Fastgør stolperne til stolpefundamenter og fikser med bolte. Boltene hoveder skal dækkes af boltbeskyttere (NB! Medfølger ikke).

NB! Hvis du monterer huset på en hård overflade, skal overfladen for at undgå faldskader dækkes med f.eks. barkstrø eller et andet blødt materiale. Til dækning af overfladen kan man også anvende særlige stødtålelige måtter, der er beregnet til legepladser.

Vedligeholdelse:

Produktet leveres uden overfladebehandling!

Med henblik på reduktion af brandfaren bør man bruge maling eller træbeskyttelse, der ikke fremmer ildens spredning. Brug vandbaseret maling eller træbeskyttelse! Undgå produkter, der er baseret på opløsningsmidler! Produktet må ikke behandles med lakker eller maling, hvor ildens spredning er hurtigere end 20 mm/s.

Rådfør dig med en specialist om, hvilke former for maling og træbeskyttelse, der er beregnet på ubehandlet nåltræ, og følg producentens anvisninger!

Konstruktion og sammenføjninger i hus, gynger og rutsjebane skal jævnligt kontrolleres og vedligeholdes efter behov. Hvis man undlader det, kan produktet vælte eller blive farligt på anden vis.

- Kontroller, at alle møtrikker og bolte er spændt, og efterspænd dem ved behov;
- Bevægelige metaldele skal smøres;
- Kontroller alle bolte og afdækninger af skarpe sider, og udskift dem ved behov;
- Kontroller gyngernes sæder, kæder, reb og andet fastgørelsesudstyr for mulig slitage;
- Erstat defekte dele i henhold til producentens anvisninger.

Alt tilbehør (rutsjebane, gynger osv.) skal fjernes i vinterperioden og opbevares i et rum med en jævn temperatur. Når jordoverfladen er frosset til, er det ikke sikkert at lege. Gyngens tilbehør skal beskyttes mod solen. Konstant stråling skader produktet, og gør det for varmt til, at børn kan lege med det. I solskinsvejr bør man kontrollere overfladernes temperaturer inden brug.

SVERIGE

VARNINGAR:

Inte lämplig för barn under tre år.

Lämplig för barn i åldern 3–14 år (max 50 kg/användare).

Använd endast under direkt uppsikt av en vuxen – risk för fall och skador.

Endast avsedd för utomhusbruk hemma!

Håll borta från eld!

OBSERVERA:

Produkten behöver monteras. Minst två vuxna krävs för montering!

Det är förbjudet att klättra på staketet och taket på det monterade huset!

Försiktighet! Trädelar kan ha stickor samt vassa kanter och ändar.

Löst åtsittande kläder utgör en risk – huvor, snoddar etc. kan fastna när man leker.

Bästa kund,

Tack för att du har valt vår miljövänliga lekstuga!

Innan du påbörjar monteringen ska du kontrollera produktens delar och dess kvalitet. Förteckningen över delar finns i produktbeskrivningen. När en defekt eller saknad del upptäcks ska felet omedelbart fotograferas (innan monteringen påbörjas) och informationen ska skickas till försäljaren av trädgårdshuset.

Innan du monterar trädgårdshuset ska du läsa igenom denna monteringshandbok noggrant, samt de allmänna monteringsanvisningarna och garantivillkoren, för att undvika eventuella problem och extra tid för monteringen.

Spara monterings- och installationsanvisningarna för framtida referens.

Tips:

Lekstugan ska ställas på en plan yta, minst 2 m från alla slags konstruktioner och hinder såsom staket, garage, hus, överhängande grenar, tvättlinor eller elledningar.

När du väljer plats för lekstugan, välj en plats där stugan inte utsätts för extrema väderförhållanden (kraftiga vindar och snöfall). För bästa säkerhet måste huset förankras i underlaget även om nödvändiga förankringsbeslag inte medföljer (t.ex. jordankare).

Förändringar i produkten (t.ex. montering av extra tillbehör) får endast göras i enlighet med tillverkarens instruktioner.

Förankring:

Huset måste förankras till ytan. Det är inte tillåtet att använda ett hus som inte är förankrat! Förankringarna och fästmetoden måste väljas beroende på underlaget (se monteringshandboken). OBS! Förankringar ingår inte i uppsättningen.

A. Montering på mjuka ytor

Gaffelhuvud i betong måste användas när huset installeras på ett mjukt underlag. Ett gaffelhuvud i betong måste beaktas för varje stolpe. För att montera gaffelhuvuden i betong måste hål grävas på stolparnas plats (rådfråga en specialist). Ett lager grus ska läggas i botten av hålet och betong ska hällas ovanpå. Därefter måste gaffelhuvudena i betong placeras på de exakt uppmätta platserna. Se till att alla gaffelhuvuden i betong placeras på samma höjd. När betongen har härdat, fäst stolparna på gaffelhuvudena i betong och fäst dem med bultar. Bulthuvudena måste täckas med bultskydd (Obs! De ingår inte i satsen).

B. Montering på hårda ytor

När du monterar huset på en hård yta måste du använda stolpben. Ett stolpben måste beaktas för varje stolpe. Stolpben får inte fästas på trottoarplattor med fästskruvar om trottoarplattorna inte är gjutna i betong! Fäst stolpbenen exakt på de uppmätta platserna. Se till att alla stolpben sitter fast på samma höjd. Sätt fast stolparna på stolpbenen och fäst dem med bultar. Bulthuvudena måste täckas med bultskydd (Obs! De ingår inte i satsen).

OBS! Om du monterar huset på en hård yta måste ytan under huset fyllas med t.ex. spån eller annat mjukt material för att förhindra fallskador. Särskilda mattor i mjukare material för lekplatser kan också användas för att täcka marken.

Underhåll:

Produkten levereras i ett ej färdigbyggt skick!

För att minska risken för brand, använd färger eller impregneringsmedel som inte främjar brandspridning. Använd vattenbaserade färger eller impregneringsmedel! Undvik lösningsmedelsbaserade produkter! Du får inte täcka produkten med lack eller färger som har en laminär flamhastighet högre än 20 mm/s.

Rådgör med en yrkeskunnig om träskyddsmedel och färger för obehandlat barrträ och följ tillverkarens anvisningar!

Konstruktioner och infästningar på lekstugan, gungan och rutschkanan måste kontrolleras regelbundet och underhållas vid behov. Om dessa åtgärder inte vidtas kan produkten falla omkull eller bli farlig att använda.

- Kontrollera att alla muttrar och bultar sitter fast ordentligt och dra åt dem vid behov;
- Smörj olja på rörliga metaldelar;
- Kontrollera skydden på alla bultar och vassa kanter och byt ut dem vid behov;
- Kontrollera gungor, kedjor, rep och andra fästordningar för eventuellt slitage;
- Byt ut defekta delar enligt tillverkarens anvisningar.

Alla tillbehör (rutschkana, gungor etc.) måste tas bort under vinterperioden och förvaras i ett rum med jämn temperatur. Det är inte säkert att leka på frusen mark. Gungans tillbehör måste skyddas från solen. Kontinuerlig solexponering skadar produkten och är för varm för att barn ska kunna använda den. Vid soligt väder måste ytemperaturen kontrolleras före användning.

SUOMI

VAROITUKSET:

Ei sovi alle 3-vuotiaille lapsille.

Tarkoitettu 3–14-vuotiaille (painoraja 50 kg / käyttäjä).

Käyttö vain vanhemman valvonnassa – putoamisen ja vamman vaara.

Tarkoitettu vain ulos pihakäyttöön!

Pidä kaukana avotulesta!

HUOMIO:

Tuote vaatii kokoamista. Kokoamiseen tarvitaan vähintään kaksi aikuista!

Mökin kaiteille ja katolle kiipeäminen kielletty!

Vaara! Puuosissa voi olla tikkuja sekä teräviä laitoja ja kulmia.

Huput, nyörit ja muut vaatteista roikkuvat osat tai somisteet voivat jäädä kiinni leikkivälineeseen, ja ovat siksi vaarallisia.

Hyvä asiakas,

Kiitos, että valitsit ympäristöystävällisen leikkimökkimme!

Ennen kokoamista tarkista tuotteen osat ja niiden kunto. Osaluettelo löytyy asennusohjeesta. Jos jokin osa on viallinen tai se puuttuu, valokuvaa viallinen osa (ennen kokoamisen aloittamista) ja ota viipymättä yhteyttä mökin myyjään.

Ongelmien välttämiseksi ja ajan säästämiseksi lue ohjeet ja takuehdot huolellisesti ennen kokoamista.

Säilytä ohjeet tulevaa tarvetta varten.

Vinkkejä:

Leikkimökki on asennettava tasaiselle alustalle vähintään 2 metrin etäisyydelle mistä tahansa rakenteesta tai esteestä, kuten aidasta, autotallista, talosta, yläpuolisista oksista, pyykkinaruista tai sähköjohdoista.

Valitessasi leikkimökille paikkaa varmista, että mökki ei tule altistumaan rankille sääoloille (alueet, joilla on kovaa tuulta tai lumisadetta).

Varmistaaksesi mökin turvallisuuden kiinnitä mökki alustaan silloinkin, kun tarvittavat kiinnikkeet (esim. ankkurit) eivät sisälly toimitukseen.

Tuotteeseen saa tehdä muutoksia (esim. asentaa lisävarusteita) vain valmistajan ohjeiden mukaan.

Maakiinnitys:

Mökki on kiinnitettävä alustaan. Ei saa käyttää kiinnittämättömänä! Ankkurit ja kiinnitystapa valitaan alustan mukaan (ks. asennusohje).

HUOMAUTUS! Ankkurit eivät sisälly toimitukseen.

A. Asennus pehmeälle alustalle

Pehmeälle alustalle asennettaessa käytetään betoniin upotettavia pilarikenkiä. Jokainen tolppa kiinnitetään omaan pilarikenkäänsä. Pilarikengät valetaan kuoppiin tolppien alle (kysy neuvoa asiantuntijalta). Kuopan pohjalle laitetaan kerros soraa ja sen päälle kaadetaan betonia. Pilarikengät upotetaan betoniin tarkalleen oikeille kohdille. Katso, että pilarikengät tulevat keskenään samalle korkeudelle! Kun betoni on kovettunut, tolpat kiinnitetään pilarikengiin pulteilla. Pulttien kannat pitää peittää suojahatuilla (eivät sisälly pakkaukseen).

B. Asennus kovalle alustalle

Kovalle alustalle asennettaessa käytetään suoraan betoniin asennettavia pilarikenkiä. Jokainen tolppa kiinnitetään omaan pilarikenkäänsä. Pilarikengiä ei saa kiinnittää betonilaattoihin, joita ei ole valettu betoniin! Kiinnitä pilarikengät tarkalleen oikeille kohdille. Katso, että pilarikengät tulevat keskenään samalle korkeudelle! Kiinnitä tolpat pilarikengiin pulteilla. Pulttien kannat pitää peittää suojahatuilla (eivät sisälly pakkaukseen).

HUOMAUTUS! Jos mökki sijoitetaan kovalle alustalle, putoamisesta aiheutuneiden vammojen estämiseksi mökin alusta ja ympärys tulee peittää tarkoitukseen sopivalla pehmeällä irtomateriaalilla. Tähän voi käyttää myös leikkikentille tarkoitettuja turva-alustoja.

Huolto:

Tuote toimitetaan käsittelemättömänä!

Palamisvaaran vähentämiseksi käsittele tuote maalilla tai kyllästysaineella, joka estää paloa leviämästä. Käytä vesiohenteista maalia tai

kyllästysainetta! Vältä liuotinohenteisia tuotteita! Älä käsittele tuotetta maalilla tai kyllästysaineella, jonka (laminaarinen) palonopeus on yli 20 mm/s.

Kysy asiantuntijalta neuvoa käsittelemättömälle havupuulle sopivista puunkyllästysaineista ja noudata valmistajan ohjeita!

Leikkimökin, keinun ja liukumäen rakenteet ja kiinnikkeet tulee tarkistaa säännöllisesti ja huoltaa tarpeen mukaan. Ilman tarkistusta ja huoltoa tuote voi kaatua tai tulla vaaralliseksi käyttää.

- Tarkista muttereiden ja pulttien kireys ja kiristä tarpeen mukaan.
- Öljyä liikkuvat metalliosat.
- Tarkista muttereiden ja terävien osien suojat ja vaihda uusiin tarpeen mukaan.
- Tarkista, että keinun istuimet, ketjut, köydet ja kiinnikkeet ovat ehjät.
- Vaihda vialliset osat valmistajan ohjeiden mukaan.

Kaikki lisäosat (liukumäki, keinut jne.) pitää irrottaa talveksi ja varastoida paikkaan, jossa lämpötila pysyy tasaisena. Jäisellä maalla leikkiminen ei ole turvallista. Suojaa keinun osat auringolta. Jatkuva auringonpaiste vaurioittaa tuotetta ja tekee siitä liian kuumana käyttää. Aurinkoisella säällä tarkista pinnan lämpötila ennen käyttöä.

EESTI

HOIATUSED:

Ei ole sobiv alla kolme aastastele lastele.

Sobib lastele vanuses 3-14 aastat (max 50kg/kasutaja).

Kasutada ainult täiskasvanu otsese järelevalve all – kukkumise ja muljumise oht.

Ainult välistingimustes koduseks kasutamiseks!

Hoida tulest eemal!

TÄHELEPANU:

Toode tarnitakse detailidena. Nõutav kokkupanek vähemalt kahe täiskasvanu poolt!

Kokku pandud maja piiretele ja katusele ronimine on keelatud!

Ettevaatust! Puitosadel võivad esineda pinnud, teravad servad ja otsad.

Lahtised riideesemed põhjustavad ohtu – kapuutsid, nõõrid jms võivad mängides takerduda.

Lugupeetud klient,

Täname Teid, et olete valinud meie poolt toodetud loodussõbraliku mängumaja!

Enne paigaldusega alustamist kontrollige toote detailide kompleksust ja kvaliteeti. Detailide nimekirja leiате toote joonisest. Avastades vigase või puuduva detaili, tuleb vastav puudus koheselt fikseerida fotoga (enne montaažiga alustamist) ja edastada info aiamaja Müüjale. Enne aiamaja püstitamist palume lugeda põhjalikult läbi käesolev püstitusjuhend ning üldine püstitusjuhend ja garantiitingimused, millega ennetate võimalikke probleeme ja ajakulu paigaldamisel.

Palume säilitada kooste ja paigaldusjuhendid edaspidise viitamise tarvis.

Nõuanded:

Mängumaja tuleb paigaldada tasasele pinnale vähemalt 2 m kaugusele mis tahes konstruktsioonist või takistusest nagu aed, garaaz, maja, pea kohal asuvad oksad, pesunõõrid või elektrijuhtmed.

Mängumaja asukoha valikul jälgige, et maja ei oleks ekstreemsete ilmastikuolude meelevallas (tugeva tuule või lumesajuga piirkonnad). Turvalisuse tagamiseks tuleb maja kinnitada aluspinnale ka juhul, kui kinnitamiseks vajalikud vahendid ei ole mängumaja komplektis kaasas (nt ankrud).

Muudatuse tegemine tootes (nt lisavarustuse lisamine) võib toimuda vaid tootja juhiste kohaselt.

Ankurdamine:

Maja tuleb ankurdada aluspinna külge. Ankurdamata maja kasutamine on keelatud! Ankrud ja kinnitusviis tuleb valida vastavalt aluspinnale (vt paigaldusjuhendit). NB! Ankrud ei sisaldu komplektis.

A. Paigaldamine pehmele pinnasele

Maja paigaldamisel pehmele pinnasele tuleb kasutada betooniharke. Iga posti kohta tuleb arvestada üks betoonihark. Betooniharkide paigaldamiseks tuleb postide asukohas kaevata augud (konsulteeriga spetsialistiga). Augu põhja tuleb panna kruusakiht ning valada betoon. Seejärel tuleb täpselt välja mõõdetud kohtadesse asetada betoonihargid. Jälgige, et kõik betoonihargid asetseksid samal kõrgusel. Kui betoon on kivistunud, kinnitage postid betooniharkidele ja fikseerige poltidega. Poldide pead tuleb katta poldikatetega (NB! ei sisaldu komplektis).

B. Paigaldamine kõvale pinnasele

Maja paigaldamisel kõvale pinnasele tuleb kasutada postijalgasid. Iga posti kohta tuleb arvestada üks postijalg. Postijalgasid ei tohi kinnituspoldidega kinnitada kõnniteeplaatide külge, kui kõnniteeplaadid ei ole betooni valatud! Fikseerige postijalad täpselt välja mõõdetud kohtadesse. Jälgige, et kõik postijalad asetseksid samal kõrgusel. Kinnitage postid postijalgadele ja fikseerige poltidega. Poldide pead tuleb katta poldikatetega (NB! ei sisaldu komplektis).

NB! Kui paigaldate maja kõvale pinnasele, tuleb kukkumisvigastuste vältimiseks täita maja alune pind näiteks multši või muu pehme materjaliga. Pinnase katmiseks võib kasutada ka spetsiaalseid mänguväljakutele mõeldud põrutusvastaseid matte.

Hooldamine:

Toode tarnitakse viimistlemata kujul!

Tuleohu vähendamiseks kasutage värve või immutusvahendit, mis ei soodusta tule levikut. Kasutage veebaasil valmistatud värve või immutusvahendeid! Vältige lahustil põhinevaid tooteid! Toode ei ole lubatud katta lakkide või värvidega, mille pinnal leegi levimise kiirus on suurem, kui 20 mm/s.

Konsulteerige erialaspetsialistiga töötlemata okaspuu jaoks mõeldud puidukaitsevahendite ja värvide osas ning järgige tootjate juhiseid!

Lastemaja, kiigu ja liumäe konstruktsioone ja kinnitusi tuleb regulaarselt kontrollida ja vajadusel hooldada. Kui neid tegevusi ei teha, võib toode ümber kukkuda või ohtlikuks muutuda.

- Kontrollige kõikide mutrite ja poltide kinnitusi ja vajadusel pingutage neid;
- Õlitage liikuvaid metallosasi;
- Kontrollige kõikide poltide ja teravate servade katteid ning vajadusel vahetage need välja;
- Kontrollige kiigeistmeid, kette, köisi ja teisi kinnitusseadmeid nende võimaliku kulumise suhtes;
- Asendage defektsed osad tootja juhiste kohaselt.

Kõik aksessuaarid (liumägi, kiigud jm) tuleb talveperioodiks eemaldada ja hoiustada ühtlase temperatuuriga ruumis. Külmunud maapind ei sobi ohutuks mängimiseks. Kiige aksessuaare tuleb kaitsta päikese eest. Pidev kiirgus kahjustab toode ning on lastele kasutamiseks liiga kuum.

Päikeselise ilmaga tuleb kontrollida pindade temperatuuri enne kasutamist.

POLSKA

OSTRZEŻENIA:

Produkt nie nadaje się dla dzieci poniżej 3. roku życia.
Produkt odpowiedni dla dzieci w wieku 3–14 lat (maksymalna waga 50 kg/użytkownik).
Używać tylko pod bezpośrednim nadzorem osoby dorosłej – ryzyko upadku i obrażeń.
Produkt przeznaczony wyłącznie do użytku domowego na zewnątrz pomieszczeń!
Trzymać z dala od ognia!

UWAGA:

Produkt wymaga montażu. Wymagany montaż przez co najmniej dwie osoby dorosłe!
Wspinanie się na płoty i dach zmontowanego domku jest zabronione!
Przeostrożenie! Elementy drewniane mogą mieć drzazgi, ostre krawędzie i zakończenia.
Luźne elementy odzieży stwarzają zagrożenie – kaptury, sznurki itp. mogą zaplątać się podczas zabawy.

Szanowny Kliencie,

dziękujemy za wybór naszego przyjaznego dla środowiska domku do zabawy!

Przed rozpoczęciem montażu należy sprawdzić części produktu i ich jakość. Lista części znajduje się na rysunku schematycznym. W przypadku stwierdzenia wadliwej lub brakującej części należy natychmiast sfotografować odpowiednią wadę (przed rozpoczęciem montażu) i przekazać informację do sprzedawcy domku ogrodowego.

Przed przystąpieniem do montażu domku ogrodowego prosimy o dokładne zapoznanie się z niniejszą instrukcją montażu, a także z ogólną instrukcją montażu i warunkami gwarancji, aby uniknąć ewentualnych problemów i konieczności poświęcenia dodatkowego czasu na montaż. Prosimy o zachowanie instrukcji montażu i instalacji do wykorzystania w przyszłości.

Wskazówki:

Produkt przeznaczony jest do użytku z domkiem zabaw Tivoli (nr art. 199800). Huśtawkę należy zamontować na równej powierzchni w odległości co najmniej 2 m od wszelkich innych konstrukcji i przeszkód, takich jak ogród, garaż, dom, gałęzie, sznury na pranie lub przewody elektryczne. Huśtawkę można zamontować podłożu pokrytym trawą, piaskiem lub ściółką. Dokonywanie zmian w produkcie (np. dodawanie dodatkowego wyposażenia) może odbywać się tylko zgodnie z instrukcją producenta.

Kotwienie:

Domki muszą być zakotwione do powierzchni podstawy. Nie wolno używać domku, który nie jest zakotwiony! Kotwy i sposób mocowania należy dobrać odpowiednio do podłoża (zob. instrukcja montażu). Uwaga! Kotwy nie są dołączone do zestawu.

A. Montaż na miękkim podłożu

Podczas montażu domu na miękkim podłożu należy stosować betonowe elementy rozwidłone. Na każdy słupek należy przyjąć jeden betonowy element rozwidłony. Aby zamontować betonowe elementy rozwidłone, należy wykopać otwory w miejscu, w którym znajdują się słupki (skonsultować się ze specjalistą). Na dnie otworu należy umieścić warstwę żwiru, a na górze wylać beton. Następnie w dokładnie odmierzonych miejscach należy umieścić betonowe elementy rozwidłone. Należy się upewnić, że wszystkie głowice rozwidlonych elementów betonowych są umieszczone na tej samej wysokości. Gdy beton stwardnieje, należy przymocować słupki do betonowych elementów i zamocować je za pomocą śrub. Łby śrub należy zakryć osłonami na śruby (uwaga: nie wchodzi w skład zestawu).

B. Montaż na twardym podłożu

W przypadku montażu domku na twardej powierzchni należy użyć podstaw do słupków. Należy uwzględnić jedną podstawkę na każdy słupek. Podstawy słupków nie wolno mocować do płyt chodnikowych za pomocą śrub mocujących, jeśli płyty chodnikowe nie są wylane z betonu! Zamocować podstawy słupków dokładnie w wyznaczonych miejscach. Upewnić się, że wszystkie podstawy słupków są zamocowane na tej samej wysokości. Przymocować słupki do podstaw i zamocować śrubami. Łby śrub należy zakryć osłonami na śruby (uwaga: nie wchodzi w skład zestawu).

Uwaga! W przypadku montażu domku na twardym podłożu, powierzchnię pod domkiem należy wypełnić np. ściółką lub innym miękkim materiałem, aby zapobiec urazom spowodowanym upadkiem. Do pokrycia podłoża można również użyć specjalnych mat antywstrząsowych przeznaczonych na place zabaw.

Konserwacja:

Produkt jest dostarczany w stanie niewykończonym!

Aby zmniejszyć ryzyko pożaru, należy stosować farby lub środek impregnujący, który nie sprzyja rozprzestrzenianiu się ognia. Stosować farby lub środki impregnujące na bazie wody! Unikać produktów na bazie rozpuszczalników! Nie wolno pokrywać produktu lakierami lub farbami, których prędkość rozprzestrzeniania się ognia jest większa niż 20 mm/s.

Należy zasięgnąć opinii specjalisty odnośnie do środków ochrony drewna i farb do nieobrobionego drewna miękkiego i postępować zgodnie z zaleceniami producenta!

Konstrukcje i mocowania domku zabaw dla dzieci, huśtawki i zjeżdżalni muszą być regularnie sprawdzane i w razie potrzeby konserwowane. W przeciwnym razie produkt może się przewrócić lub stać się niebezpieczny.

- Sprawdzić mocowanie wszystkich nakrętek i śrub i w razie potrzeby dokręcić je;
- Naoliwić ruchome części metalowe;
- Sprawdzić osłony wszystkich śrub i ostrych krawędzi i wymienić je w razie potrzeby;
- Sprawdzić siedzisko huśtawki, łańcuchy, liny i inne urządzenia mocujące pod kątem ewentualnego zużycia;
- Wymienić uszkodzone części zgodnie z instrukcją producenta.

Wszystkie akcesoria (zjeżdżalnia, huśtawki itp.) należy zdjąć na okres zimy i przechowywać w pomieszczeniu o wyrównanej temperaturze. Zabawa na zamrzniętej ziemi nie jest bezpieczna. Akcesoria do huśtawek muszą być chronione przed słońcem. Ciągłe wystawienie produktu na słońce powoduje jego uszkodzenie i nagrzewanie zbyt duże, aby dzieci mogły się na nim bawić. Przy słonecznej pogodzie należy sprawdzić temperaturę powierzchni przed użyciem.

MAGYARORSZÁG

FIGYELMEZTETÉSEK:

Nem alkalmas három évnél fiatalabb gyermekek számára.

3–14 éves gyermekek (max. 50 kg/felhasználó) számára alkalmas.

Csak felnőtt közvetlen felügyelete alatt szabad használni, mert fennáll az esés és személyi sérülés kockázata.

Csak otthoni, kültéri használatra terveztük!

Tartsa távol a tűztől!

FIGYELEM:

A termék összeszerelést igényel. Az összeszerelést legalább kettő felnőtt végezze!

Tilos az összeszerelt ház kerítéseire vagy tetejére felmászni!

Vigyázat! A fa alkatrészeknél előfordulhatnak szálkák vagy éles szélek/végek.

A laza ruhadarabok veszélyt jelentenek – a kapucnik, zsinórok stb. játék közben összegabalyodhatnak.

Tisztelt Ügyfelünk!

Köszönjük, hogy a környezetbarát játszóházunkat választotta!

Az összeszerelés megkezdése előtt ellenőrizze a termék alkatrészeit és azok minőségét. Az alkatrésztlista a termék tervrajzán található. Ha hibás alkatrészt talál, vagy úgy tűnik, hogy hiányzik egy vagy több alkatrész, akkor a hibát/hiányosságot azonnal le kell fényképezni (még az összeszerelés elkezdése előtt), és az információkat el kell küldeni a kerti ház eladójának.

A kerti ház összeszerelése előtt kérjük, hogy alaposan olvassa el a jelen szerelési kézikönyvet, valamint az általános szerelési utasításokat és a jótállási feltételeket. Így a telepítés során elkerülheti a lehetséges problémákat és idővesztéseket.

Kérjük, hogy őrizze meg a szerelési és telepítési utasításokat, mert később még szüksége lehet rájuk.

Tippek:

A terméket a Tivoli játszóházzal (cikkszám: 199800) együtt lehet használni. A hintaszettet sík felületen kell elhelyezni, legalább 2 méter távolságra minden más építménytől vagy akadálytól, például kerttől, garázstól, háztól, függő ágaktól, ruhaszárító kötelektől vagy elektromos vezetékektől. A hintaszettet füves, homokos vagy mulcsos talajon kell elhelyezni.

Ha módosítást szeretne végezni a terméken (például további felszerelések hozzáadása), ezt csak a gyártó utasításai szerint szabad megtenni.

Rögzítés:

A házat az alapfelülethez kell rögzíteni. Nem rögzített házat nem szabad használni! A horgonyokat és a rögzítés módját a talajréteg szerint kell megválasztani (lásd a telepítési útmutatót). Figyelem! A csomag nem tartalmazza a horgonyokat.

A. Puha felületre való telepítés

Amennyiben a házat puha talajon helyezi el, beton villafejeket kell használni. Minden oszlop esetében egy beton villafejvel kell számolni. A beton villafejek telepítéséhez az oszlopok helyén lyukakat kell ásní (beszéljen egy szakértővel). A lyuk aljára kavicsréteget kell helyezni, majd a tetejére betont kell önteni. Ezután a beton villafejeket a pontosan megmért helyekre kell tenni. Ügyeljen arra, hogy minden beton villafej ugyanolyan magasságban legyen. Mikor a beton megkeményedett, rögzítse az oszlopokat a beton villafejekhez csavarral. A csavarfejeket csavarfedéllel kell letakarni (felhívjuk figyelmét, hogy ez nem tartalma a csomagnak).

B. Kemény talajra való telepítés

Amennyiben a házat kemény talajon helyezi el, oszloplábakat kell használnia. Minden oszlop esetében egy oszloplábbal kell számolni. Az oszloplábak rögzítőcsavarral nem rögzíthetők járdalaphoz, ha a járdalapok nincsenek betonba öntve! Rögzítse az oszloplábakat pontosan a megmért helyeken. Ügyeljen arra, hogy minden oszlopláb ugyanolyan magasan legyen rögzítve. Rögzítse az oszlopokat az oszloplábakhoz csavarral. A csavarfejeket csavarfedéllel kell letakarni (felhívjuk figyelmét, hogy ez nem tartalma a csomagnak).

Figyelem! Ha kemény felületen helyezi el a házat, a ház alatti felületet például mulccsal vagy más puha anyaggal kell letakarni az esés okozta sérülések elkerülése érdekében. A játszóház talajának letakarásához speciális ütégátló szőnyeg is használható.

Karbantartás:

A terméket nem készen szállítjuk!

A tűzveszély csökkentése érdekében olyan festékeket vagy impregnálószeret használjon, amely nem támogatja a tűz terjedését. Vízbázisú festékeket vagy impregnálószeret használjon! Kerülje az oldószer alapú termékeket! A terméket tilos olyan lakkokkal vagy festékekkel bevonni, amelyek lamináris lángsebessége több mint 20 mm/s.

A kezeletlen lágýfa felületekhez való fatartósító szerekkel és festékekkel kapcsolatban kérjen tanácsot egy szakembertől, és tartsa be a gyártó utasításait!

A játszóház, a hinta és a csúszda szerkezeit és rögzítőelemeit rendszeresen ellenőrizni kell, és szükség szerint karban kell tartani őket. Ezen tevékenységek elmulasztása esetén a termék felborulhat vagy veszélyessé válhat.

- Ellenőrizze az összes csavar és anya feszességét, és szükség szerint húzza meg őket;
- Olajozza meg a mozgó fém alkatrészeket;
- Ellenőrizze az összes csavar és éles szél fedelét (takaróelemét), és szükség szerint cserélje ki őket;
- Ellenőrizze a hintaüléseket, a láncokat, a köteleket és az egyéb rögzítőeszközöket, hogy nincsenek-e elkopva;
- A hibás alkatrészeket cserélje ki a gyártó utasításainak megfelelően.

Minden tartozékot (csúszdát, hintát stb.) el kell tenni a téli időszak alatt, és egyenletes hőmérsékletű helyiségben kell tárolni. Fagyott földön nem biztonságos játszani. A hintatartozékokat védeni kell a naptól. A napnak való folyamatos kitétség kárt okoz a termékben, továbbá túl forróvá is teszi a gyermekek számára. Napos időben használat előtt ellenőrizni kell a felületi hőmérsékletet.

Art.Nr. 199800

Groundplan - Grundplan - Plan de masse - Planimetria - Plattegrond -
Planimetría - Põhiplaan

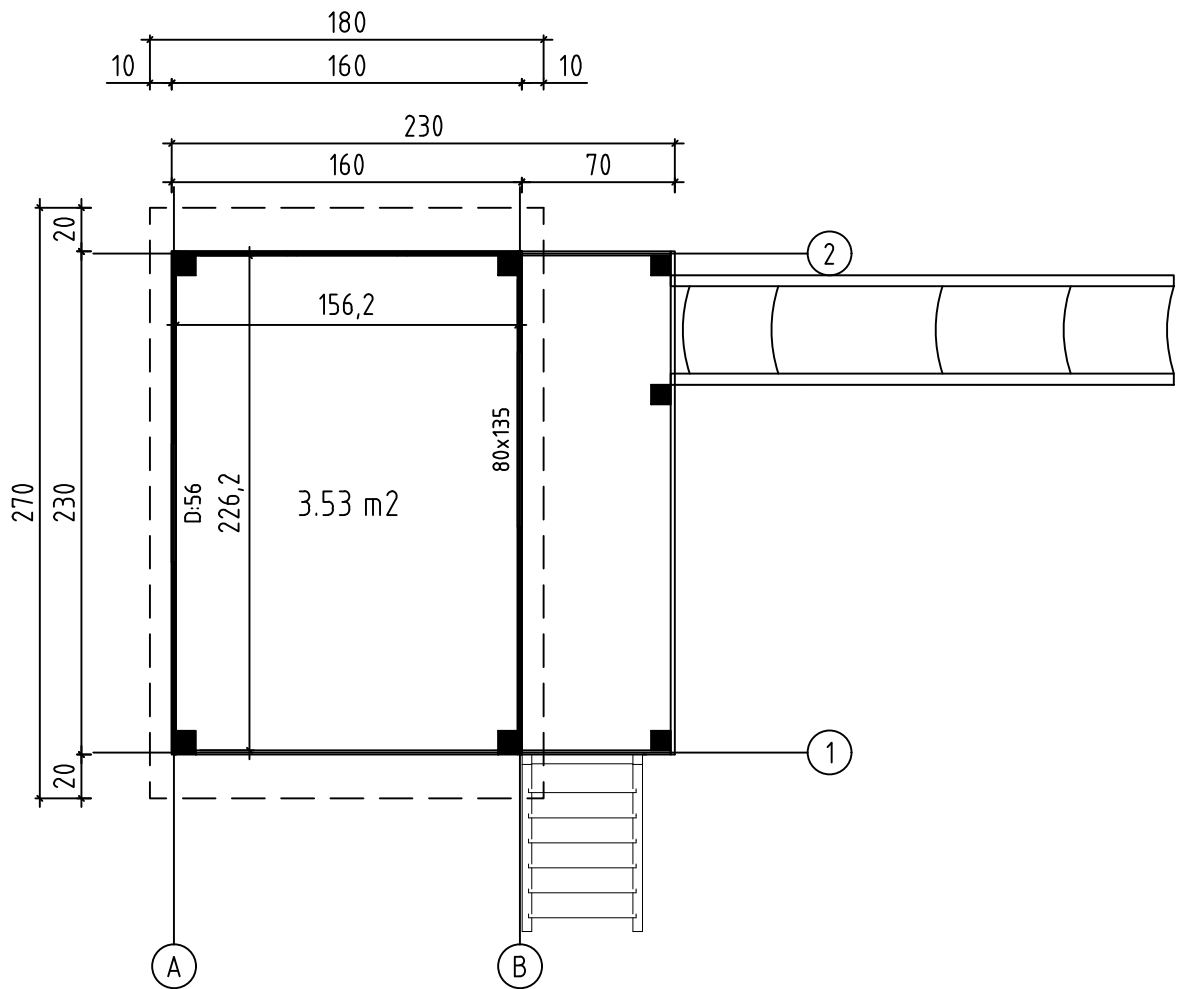





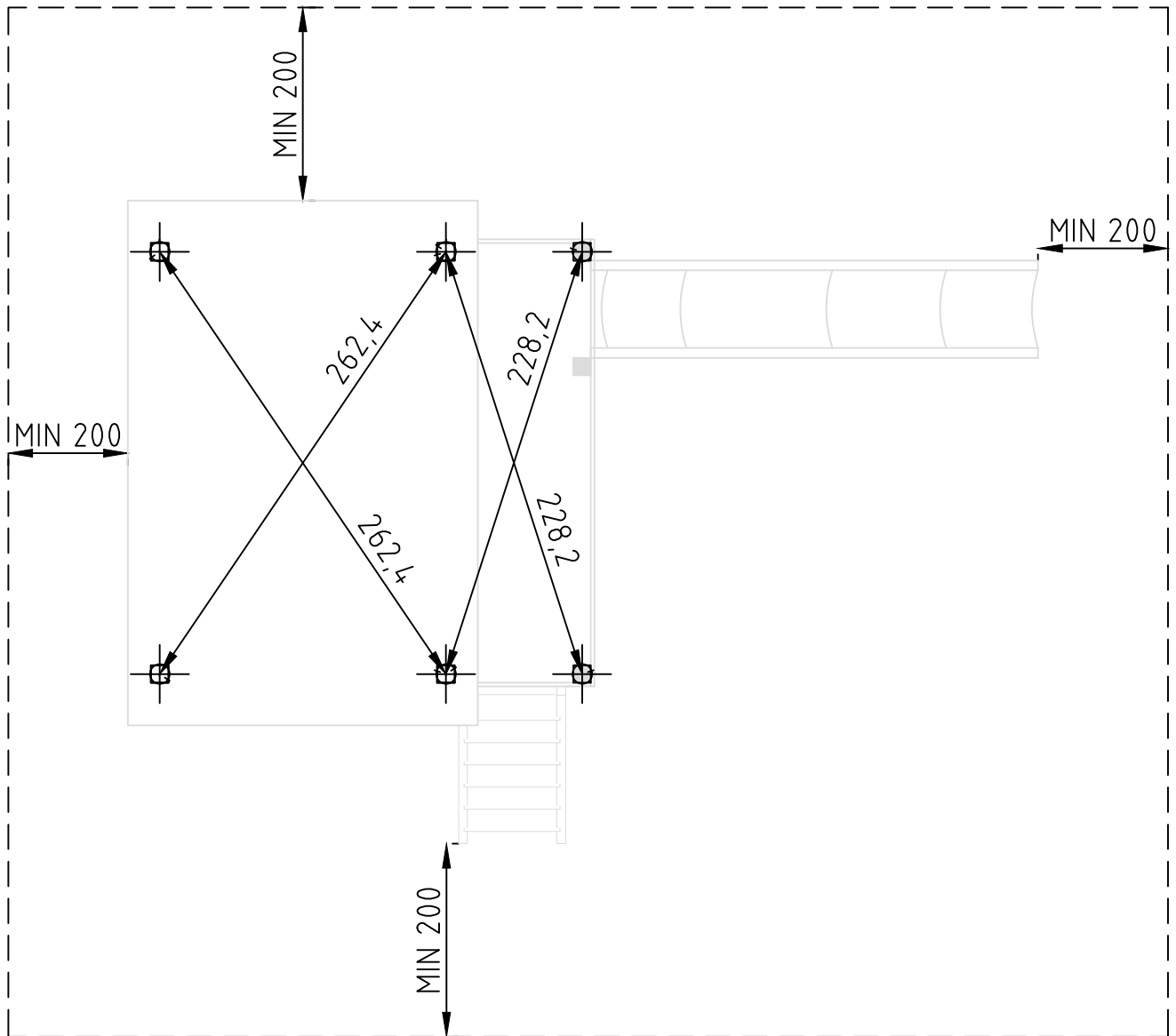







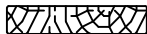
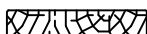
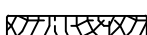
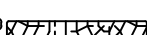

Art.Nr. 199800

Safety area - Sicherheitszone - Zone de sécurité - Area di sicurezza -
Veiligheidsgebied - Área de seguridad - Sikkerhetsområde - Sikkerhedsområde -
Säkerhetsområde - Turva-alue - Ohutusala - Strefa bezpieczeństwa - Biztonsági
terület

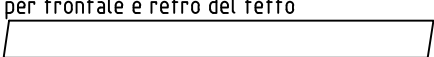
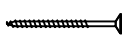

Pos	Piece list - Stückliste - Liste des pièces - Elementi - Stuklijst - Elementos - Tükítabel 02.06.2023 Art.Nr. 199800	3/25	Q	P (mm)	L (mm)
001 46076			2	19x99	1474
002 43581			16	19x114	1562
003 46078			8	19x114	2281
004 46081			2	19x114	1035
005 46083			2	19x114	902
006 46085			2	19x114	855
007 46084			2	19x114	902
008 46082			2	19x114	1035
013 46086			12	19x114	1022
014 46087			12	19x114	459
WA-1 46088			1		
WB-1 46088			1		
PT1 46089	Floor beams - Fussbodenbalken - Solive(s) de plancher - Assi che compongono il pavimento - Vloerbalken - Vigas de suelo - Põrandatalad		3	44x90	2078
SR2 46090	Rafter - Dachsparren - Chevron - Trave - Dak spar - Cabio - Sarikas		4	44x95	2300
SR1 46091	Rafter - Dachsparren - Chevron - Trave - Dak spar - Cabio - Sarikas		4	44x95	500
FB-1 46092	Floor boards - Fussbodenbretter - Lame de plancher - Pavimento - Vloerhout - Tablero de suelo - Põrandalaud		26	90x18	2262
RB-1 779	Roof boards - Dachbretter - Voliges - Perlina per tetto - Dakhout - Tablero de tejado - Katuselaud		31	90x18	1800
D1-1 46093	Diagonal - Diagonale - Diagonal - La diagonale - Diagonaal - Diagonal - Diagonaal		12	44x95	440
KLS2-1 46095	Batten - Deckleiste - Profils de finition angles a l'exterieur - Asse - Afdek lijst - Moldura de recubrimiento - Katteliist		1	18x120	680
KLS2-2 46096	Batten - Deckleiste - Profils de finition angles a l'exterieur - Asse - Afdek lijst - Moldura de recubrimiento - Katteliist		1	18x120	700
KLS2-3 46097	Batten - Deckleiste - Profils de finition angles a l'exterieur - Asse - Afdek lijst - Moldura de recubrimiento - Katteliist		1	18x120	1460
KLS2-4 46098	Batten - Deckleiste - Profils de finition angles a l'exterieur - Asse - Afdek lijst - Moldura de recubrimiento - Katteliist		1	18x120	1574
KLS2-5 46099	Batten - Deckleiste - Profils de finition angles a l'exterieur - Asse - Afdek lijst - Moldura de recubrimiento - Katteliist		1	18x120	1782

Pos	Piece list - Stückliste - Liste des pièces - Elementi - Stuklijst - Elementos - Tükítabel 02.06.2023 Art.Nr. 199800	4/25	Q	P (mm)	L (mm)
KLS2-6 46100	Batten - Deckleiste - Profils de finition angles a l'exterieur - Asse - Afdek lijst - Moldura de recubrimiento - Katteliist		2	18x120	1825
KLS2-7 46101	Batten - Deckleiste - Profils de finition angles a l'exterieur - Asse - Afdek lijst - Moldura de recubrimiento - Katteliist		1	18x120	1905
KLS2-8 46102	Batten - Deckleiste - Profils de finition angles a l'exterieur - Asse - Afdek lijst - Moldura de recubrimiento - Katteliist		1	18x120	2298
KLS1-1 46103	Batten - Deckleiste - Profils de finition angles a l'exterieur - Asse - Afdek lijst - Moldura de recubrimiento - Katteliist		1	18x90	800
KLS1-2 46104	Batten - Deckleiste - Profils de finition angles a l'exterieur - Asse - Afdek lijst - Moldura de recubrimiento - Katteliist		2	18x90	1350
DPL-1 46105	Roofing felt fillet - Dachpappenleiste - Baguette de fixation du feutre bitumeux - Asse per fissaggio guaina bituminosa - Afdeklijst asfaltpapier - Moldura de fieltro para tejado - Katusepapiliist		4	18x58	1354
DPL-2 46106	Roofing felt fillet - Dachpappenleiste - Baguette de fixation du feutre bitumeux - Asse per fissaggio guaina bituminosa - Afdeklijst asfaltpapier - Moldura de fieltro para tejado - Katusepapiliist		1	18x58	1836
TRR5-1 46107	Fence - Der Zaun - La barrière - Il recinto - Omheining - La Cerca - Piirdeaed		1	28x120	668
TRR5-2 46108	Fence - Der Zaun - La barrière - Il recinto - Omheining - La Cerca - Piirdeaed		1	28x120	1682
TRR4-1 46109	Fence - Der Zaun - La barrière - Il recinto - Omheining - La Cerca - Piirdeaed		24	44x44	544
TRR4-2 45551	Fence - Der Zaun - La barrière - Il recinto - Omheining - La Cerca - Piirdeaed		2	44x44	572
TRR4-3 46110	Fence - Der Zaun - La barrière - Il recinto - Omheining - La Cerca - Piirdeaed		18	44x44	1470
TRR4-4 46111	Fence - Der Zaun - La barrière - Il recinto - Omheining - La Cerca - Piirdeaed		2	44x44	1492
UPL-1 46112	Railing strip - Begrenzungsleiste - Rembarde - Sbarra - Afscheidingslijst - Tablero limitador - Piirdelaud		1	18x90	1004
UPL-2 46104	Railing strip - Begrenzungsleiste - Rembarde - Sbarra - Afscheidingslijst - Tablero limitador - Piirdelaud		2	18x90	1350
P2-1 46113	Post - Pfosten - Poteau - Piede registrabile - Stijl - Poste - Post		1	70x70	300
P2-2 46114	Post - Pfosten - Poteau - Piede registrabile - Stijl - Poste - Post		1	70x70	882
P2-3 46115	Post - Pfosten - Poteau - Piede registrabile - Stijl - Poste - Post		1	70x70	940
P2-4 46116	Post - Pfosten - Poteau - Piede registrabile - Stijl - Poste - Post		2	70x70	1311
P2-5 46117	Post - Pfosten - Poteau - Piede registrabile - Stijl - Poste - Post		2	70x70	1368
P2-6 46118	Post - Pfosten - Poteau - Piede registrabile - Stijl - Poste - Post		2	70x70	1422
P2-7 46119	Post - Pfosten - Poteau - Piede registrabile - Stijl - Poste - Post		2	70x70	1562
P2-8 46120	Post - Pfosten - Poteau - Piede registrabile - Stijl - Poste - Post		2	70x70	1640

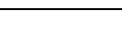
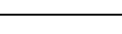
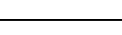
Pos	Piece list - Stückliste - Liste des pièces - Elementi - Stuklijst - Elementos - Tükítabel 02.06.2023 Art.Nr. 199800	5/25	Q	P (mm)	L (mm)
P2-9 46121	Post - Pfosten - Poteau - Piede registrabile - Stijl - Poste - Post		1	70x70	2122
P3-1 46122	Post - Pfosten - Poteau - Piede registrabile - Stijl - Poste - Post		1	90x90	632
P3-2 46123	Post - Pfosten - Poteau - Piede registrabile - Stijl - Poste - Post		4	90x90	1082
P3-3 46124	Post - Pfosten - Poteau - Piede registrabile - Stijl - Poste - Post		2	90x90	1822
P3-4 46125	Post - Pfosten - Poteau - Piede registrabile - Stijl - Poste - Post		1	90x90	2082
P3-5 46126	Post - Pfosten - Poteau - Piede registrabile - Stijl - Poste - Post		2	90x90	2172
P3-6 46127	Post - Pfosten - Poteau - Piede registrabile - Stijl - Poste - Post		2	90x90	2262
RDL2-1 46128	Ladder - Leiter - Echelle - Scala a pioli - Ladder - Escalera - Redel		6	28x120	496
RDL1-1 46129	Ladder - Leiter - Echelle - Scala a pioli - Ladder - Escalera - Redel		1	44x120	1348
RDL1-2 46130	Ladder - Leiter - Echelle - Scala a pioli - Ladder - Escalera - Redel		1	44x120	1348
TB-1 46131	Fascia board - Traufbrett - Bandeau de toit - Finitura lati tetto - Gevellijst - Tablero de alero - Räästalaud		2	18x120	1836
DRV-1 46132	Roof edge reinforcement - Dachrandverstärkung - Corniere de renfort de bord de toit - Rinforzo x tetto - Dakrand versterking - Refuerzo de aleros - Räästatugevdus		4	28x34	1363
TRB-1 46133	Terrace handrail strengthening - Terrassenrandverstärkung - Renfort de ballustre de terrasse - Rinforzo del corrimano della terrazza - Terras leuning versterking - Moldura de soporte de terraza - Terrassi toeliist		1	28x34	680
GL-1 46134	Gable moulding - Giebelleiste - Planche de rive - Finitura per frontale e retro del tetto - Gevellijst - Tablero de frontón - Viilulaud		4	18x120	1383
HS10 46160	Screw for covering moulding - Schrauben für deckungsprofil - Vis de fixation profils horizontaux haut intérieur et extérieur d'encadrement de porte - Vite per cornice di copertura - Schroef voor afdekprofiel - Tornillo para tablero delimitador - Kruvi piirdelauale		22	3.5x50	
HS10 46160	Screw for covering moulding - Schrauben für deckungsprofil - Vis de fixation profils horizontaux haut intérieur et extérieur d'encadrement de porte - Vite per cornice di copertura - Schroef voor afdekprofiel - Tornillo para tablero delimitador - Kruvi piirdelauale		15	3.5x50	
HS10 46160	Screw for wall details - Schraube für wand details - Vis pour mur details - Viti per elementi della porta - Schroef voor wand details - Tornillo para elemento de pared - Kruvi seinadetailile		280	3.5x50	
HS10 46160	Screw for gable moulding - Schrauben für giebelleiste - Vis pour fixation planche de rive - Vite per fissare finiture davanti e dietro del tetto - Schroef voor gevellijst - Tornillo para tablero de frontón - Kruvi viilulauale		16	3.5x50	
HS37 46161	Screw for post - Schrauben für pfosten - Vis de fixation des poteaux - Viti per inviare - Schroef voor stijlen - Tornillo para poste - Kruvi postile		36	4.5x80	
HS37 46161	Screw for rafter - Schrauben für dachsparren - Vis pour chevron - Vite per trave - Schroef voor dakspar - Tornillo para cabio - Kruvi sarikatele		16	4.5x80	
HS37 46161	Screw for stairs - Schraube für treppen - Vis pour escalier - Vite per le scale - Schroef voor trap - Tornillo para escaleras - Kruvi trepile		24	4.5x80	
HS32 46162	Screw for corner battens - Schrauben für deckleisten - Vis de fixation profils de finition angles a l'exterieur - Viti per stecca d'angolo - Schroef voor afdeklat - Tornillo para moldura de esquina - Kruvi nurgaliistule		100	4x40	
HS32 46162	Screw for fascia boards - Schrauben für traufbretter - Vis pour fixation bandeau de toit - Viti x striscia del tetto - Schroef voor gevellijst - Tornillo para tablero de alero - Kruvi räästalauale		16	4x40	

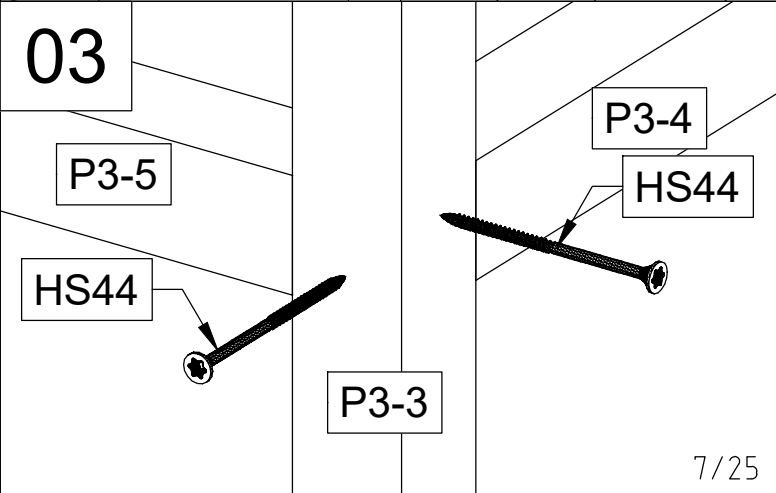
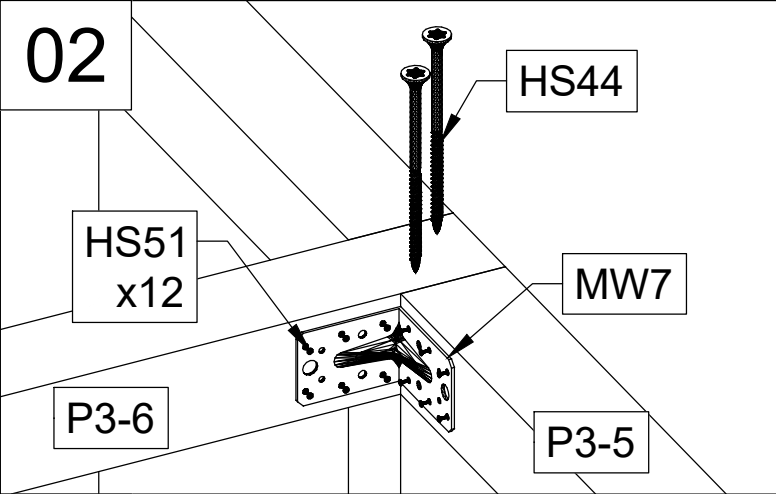
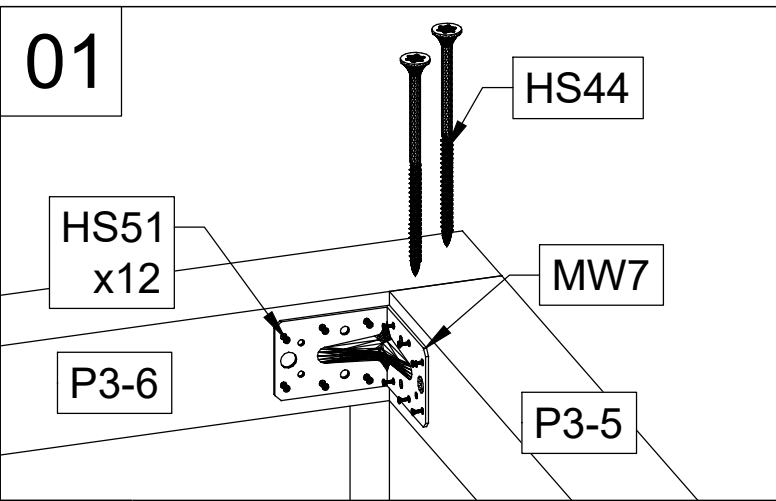
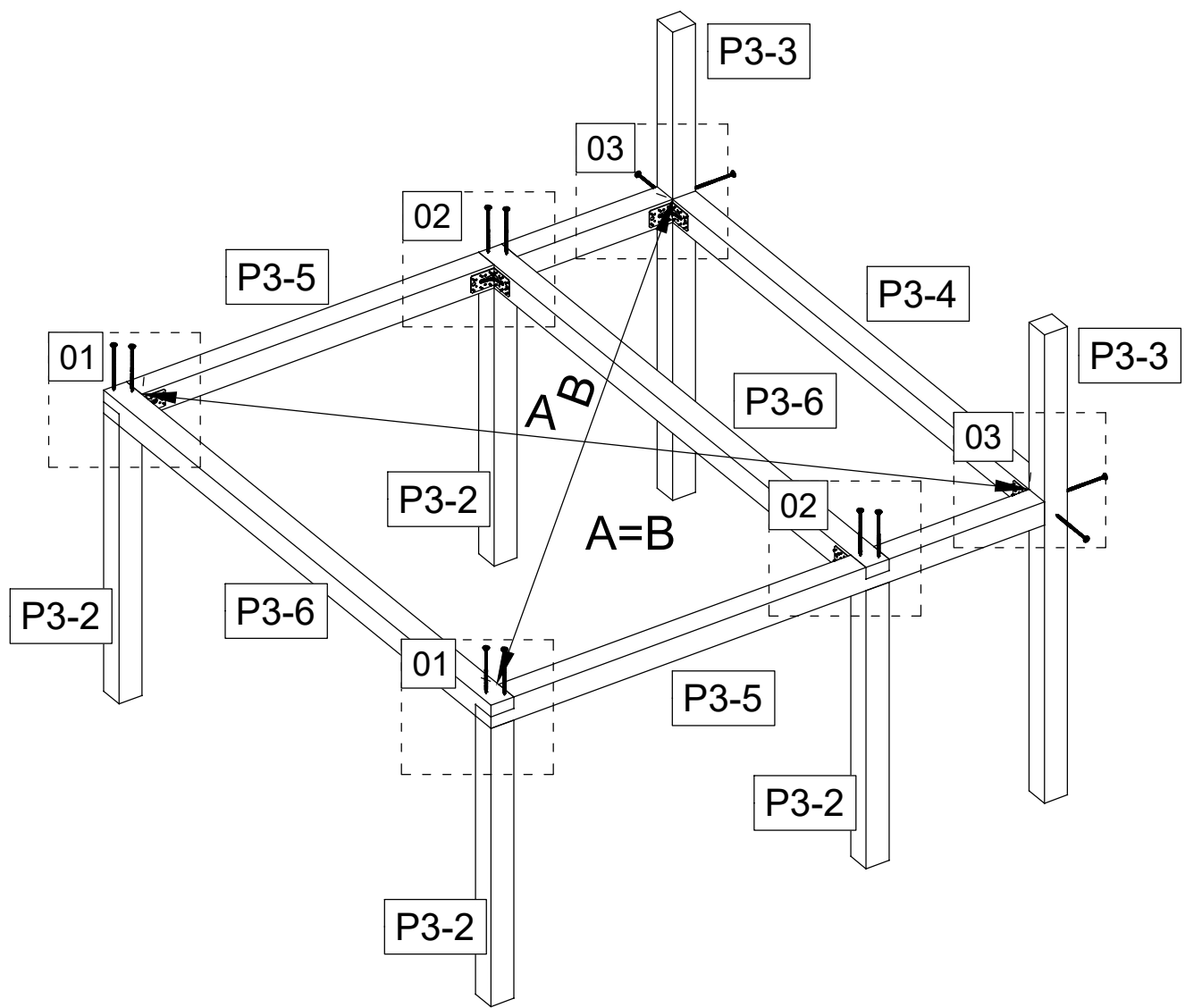

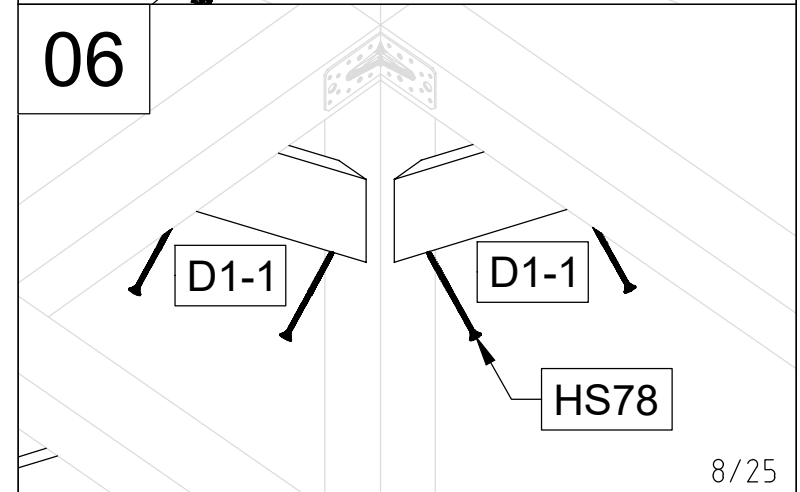
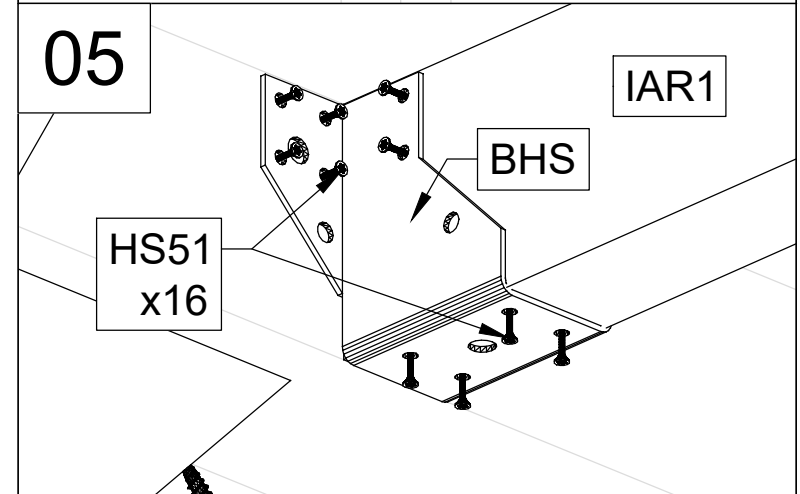
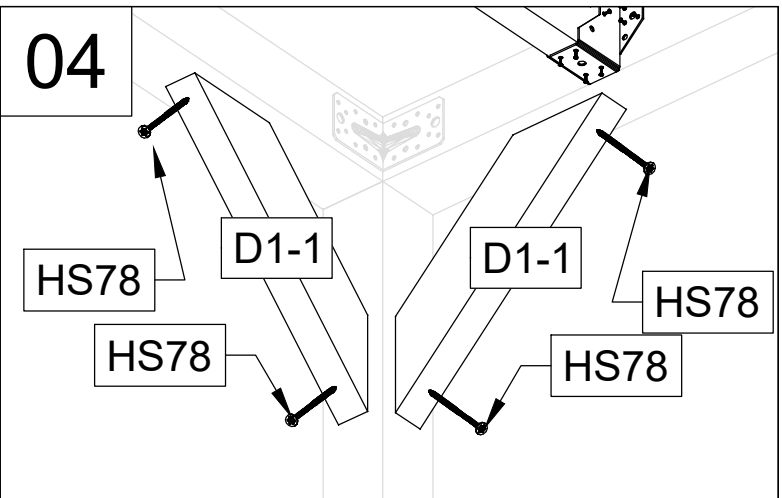
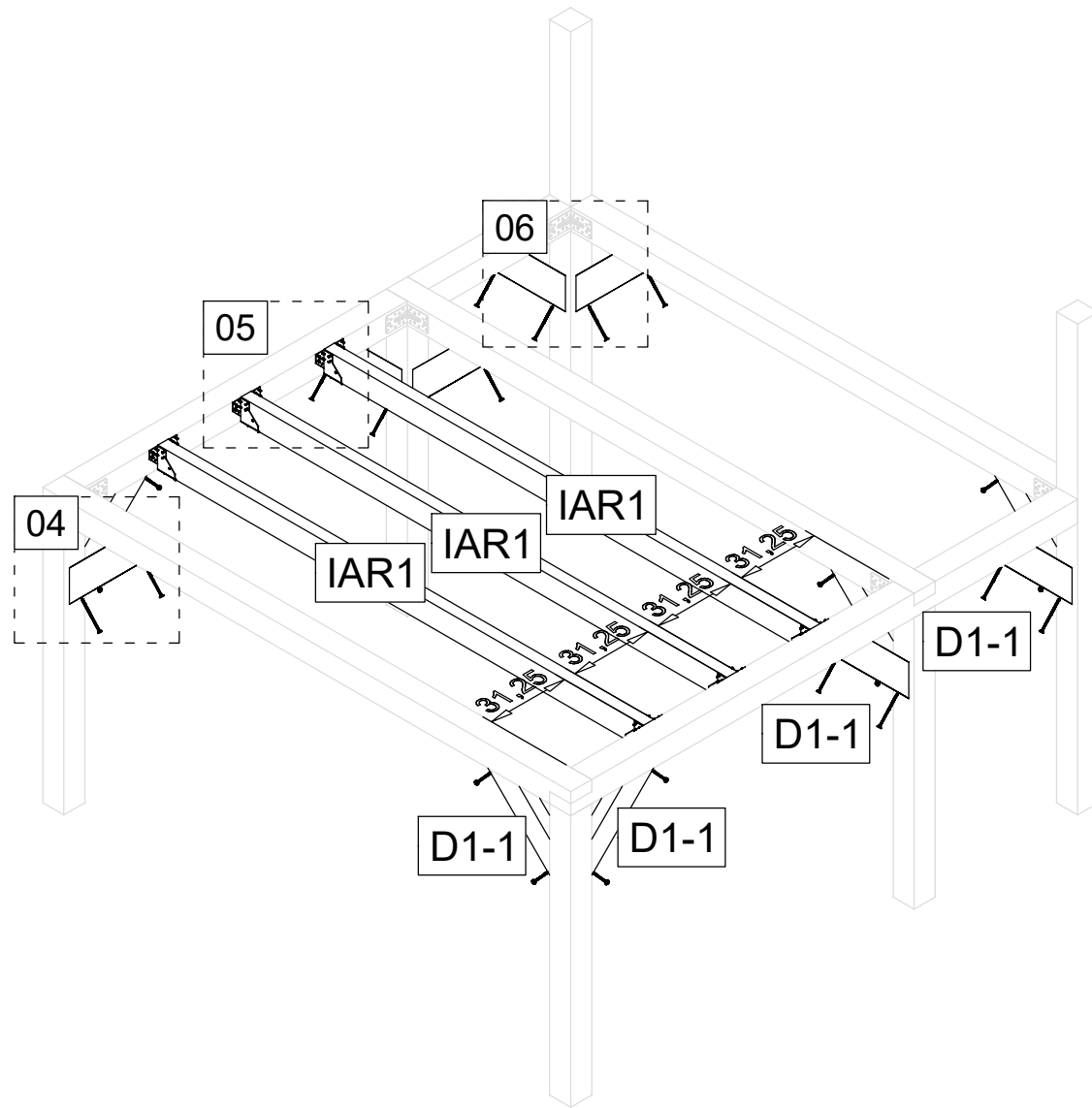

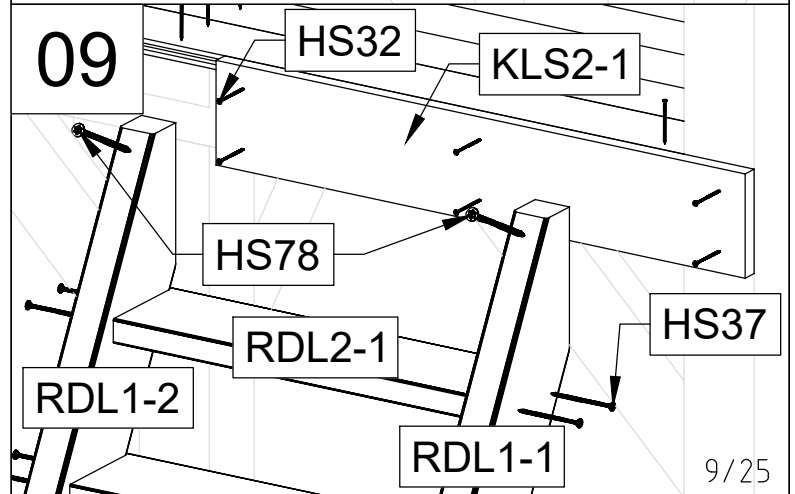
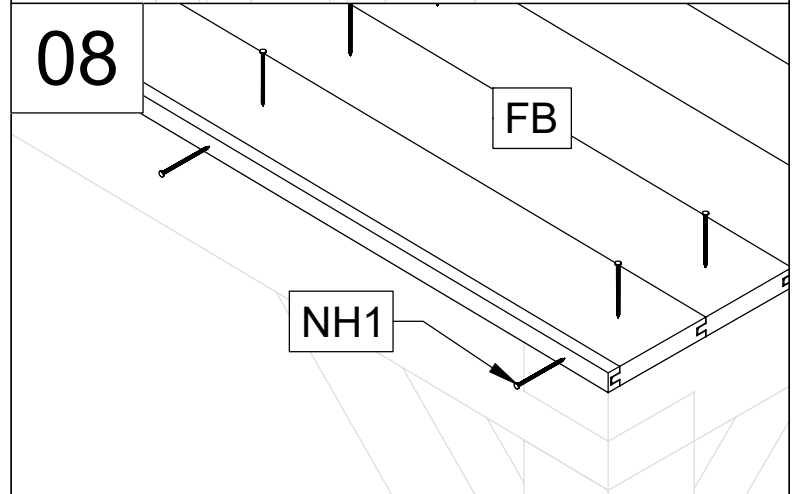
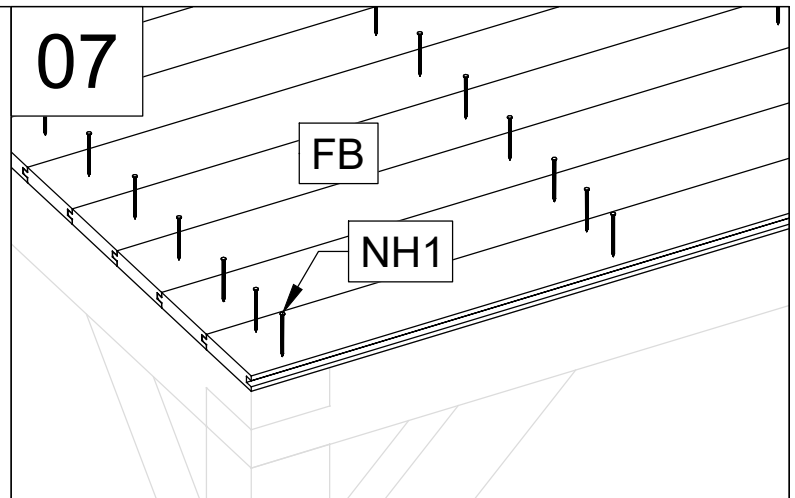
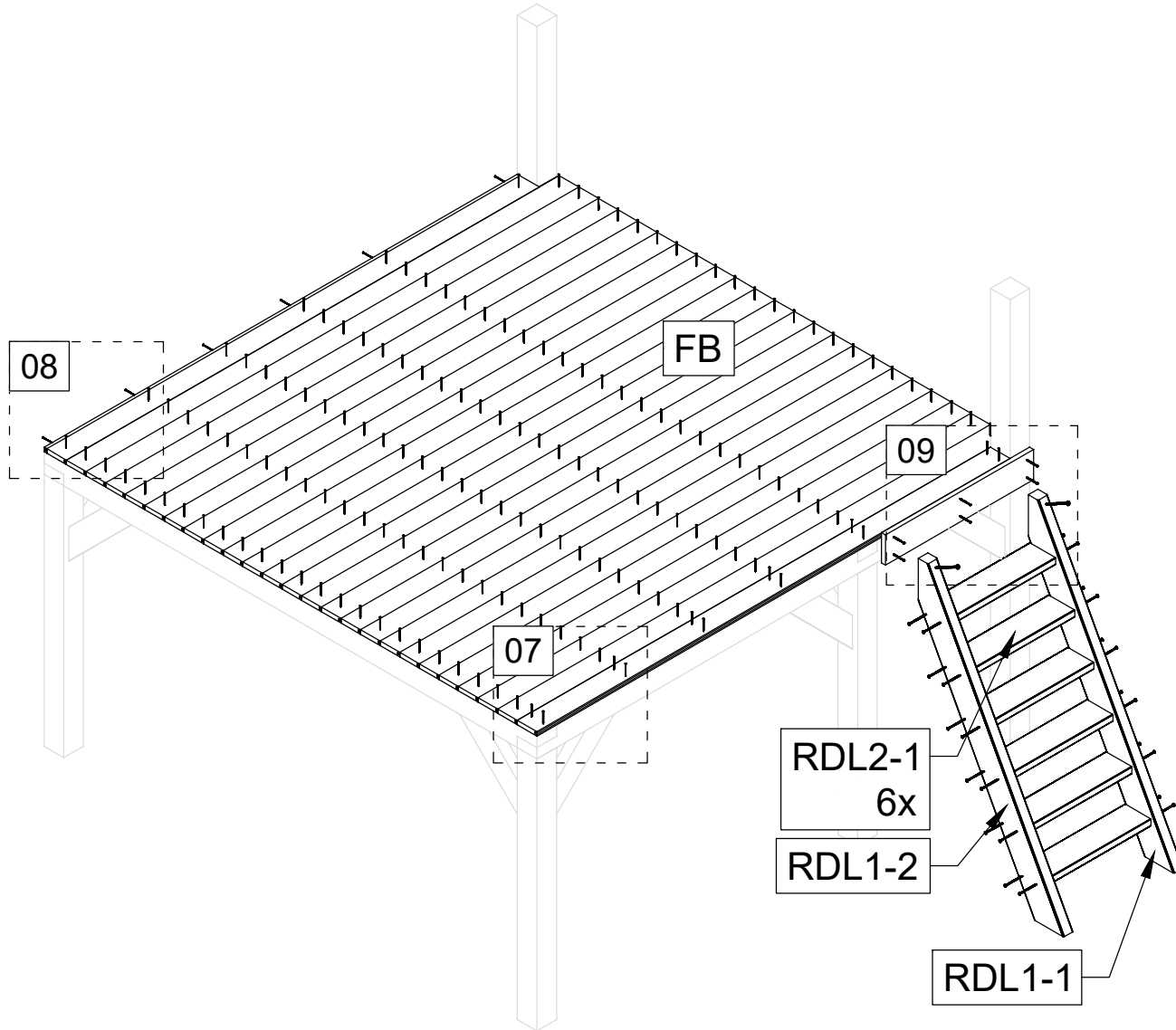

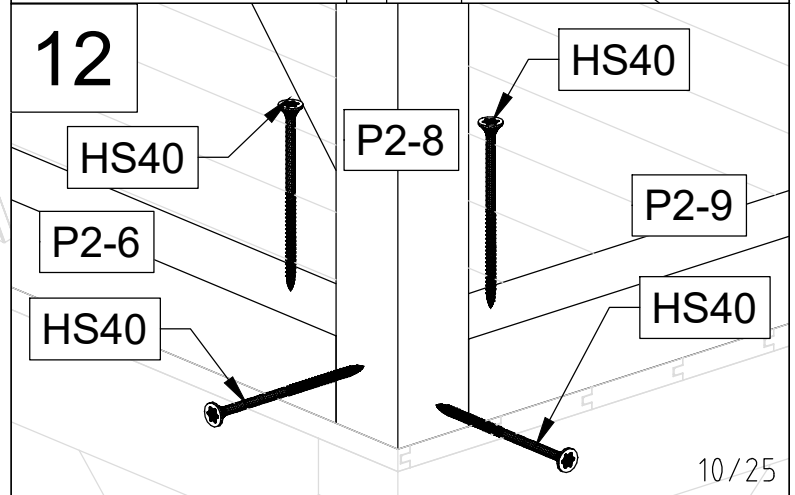
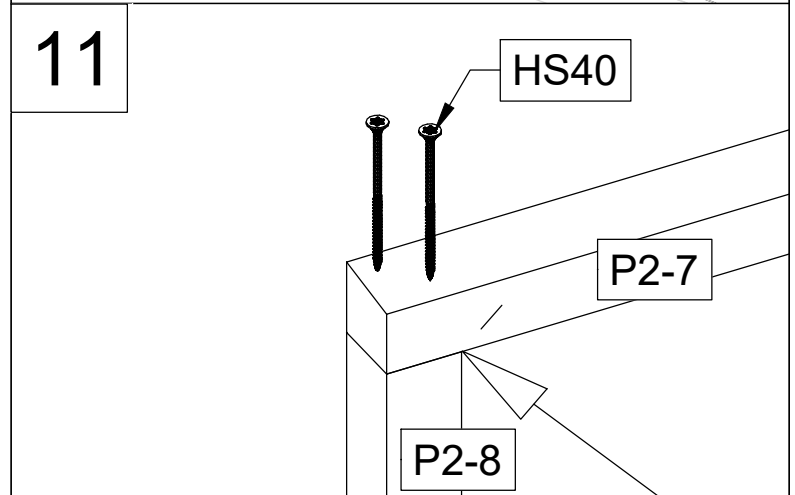
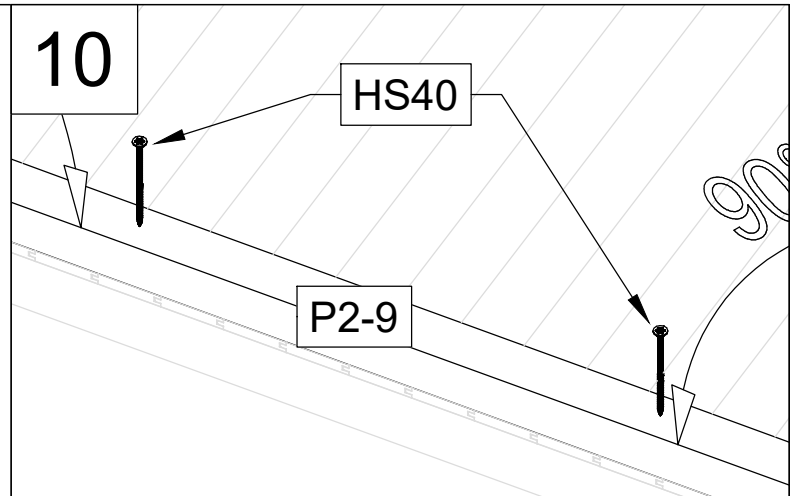
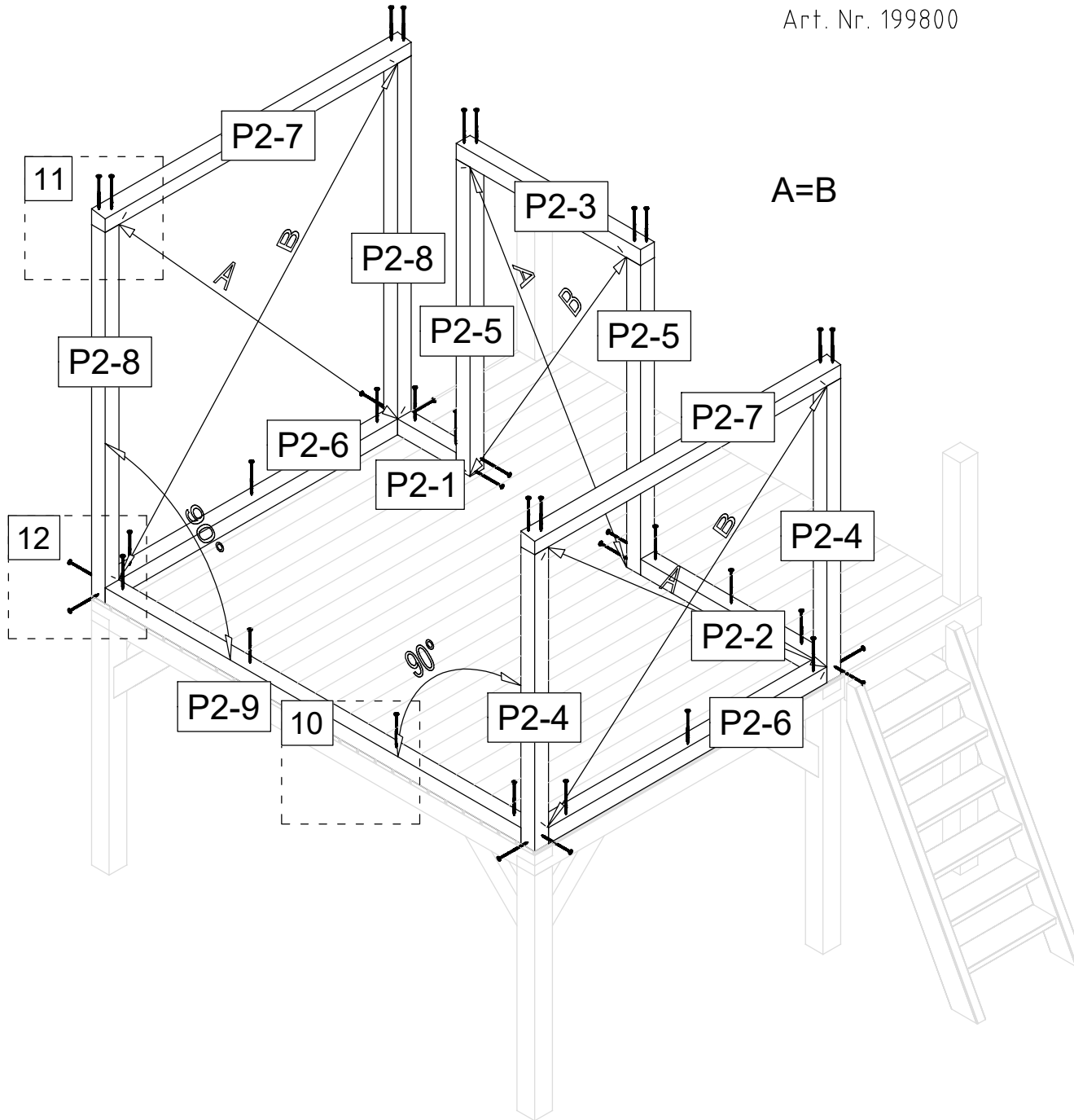

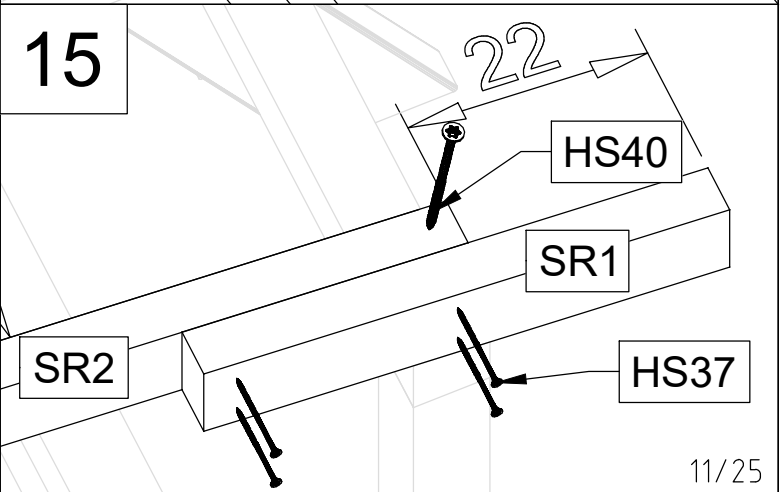
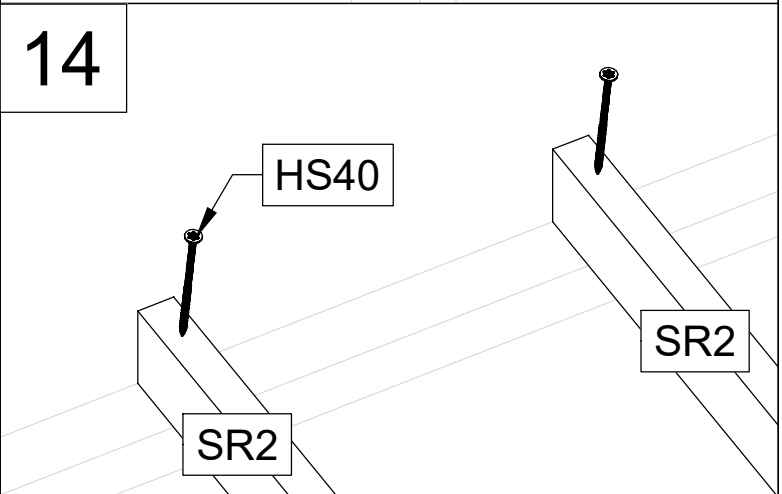
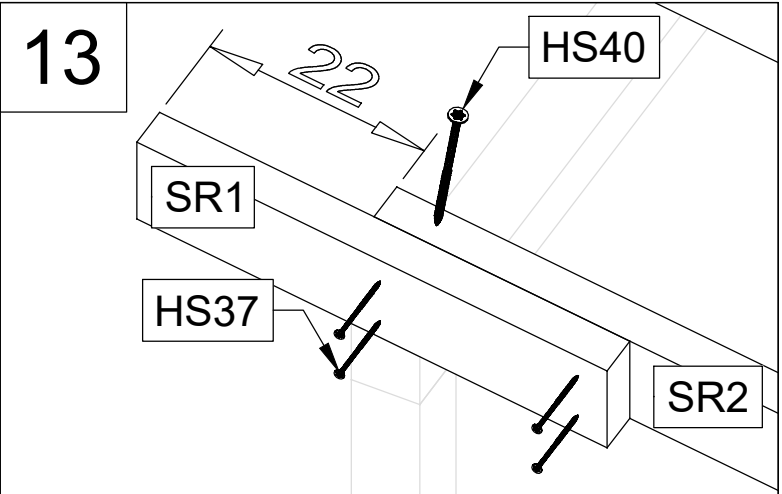
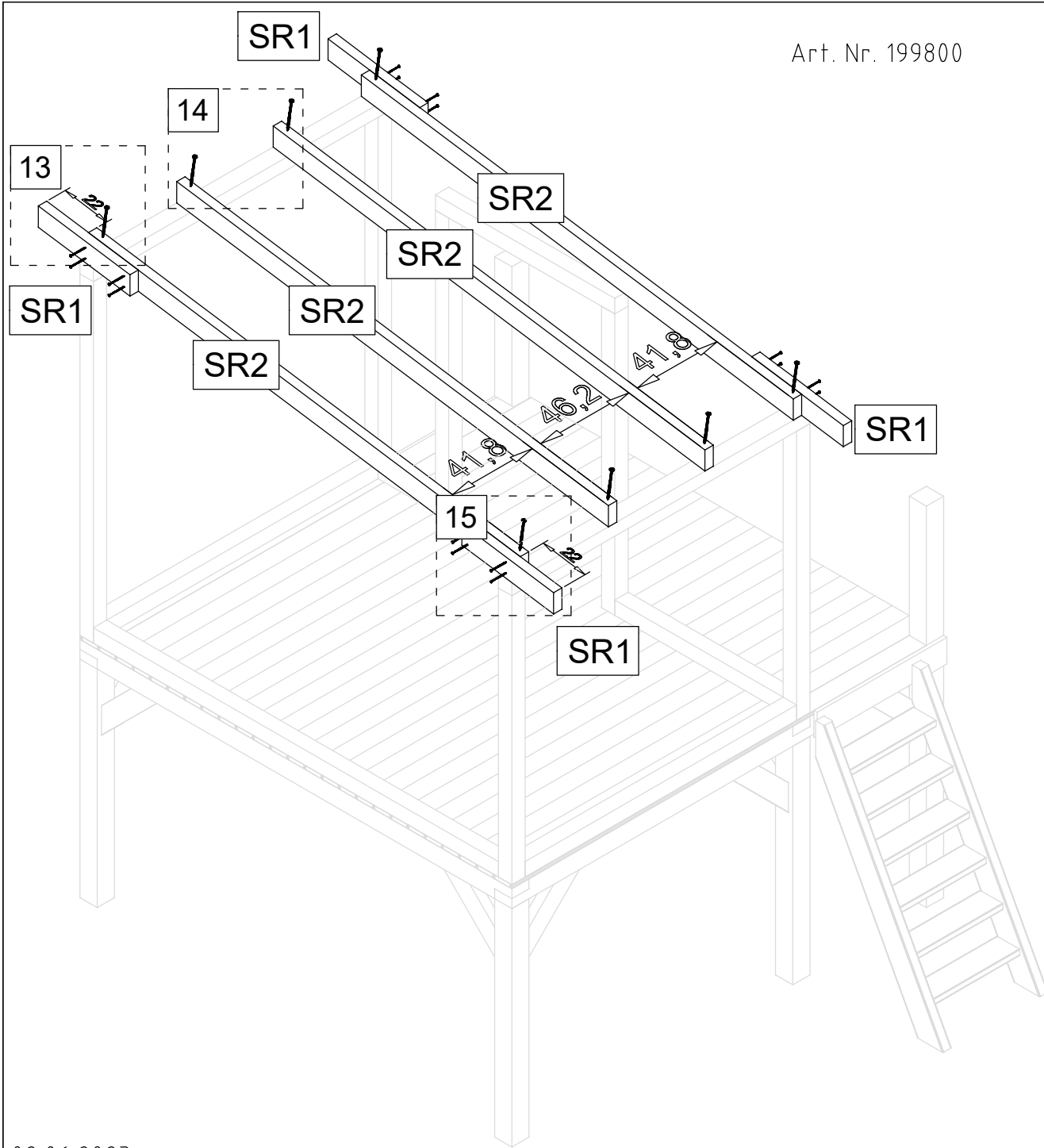

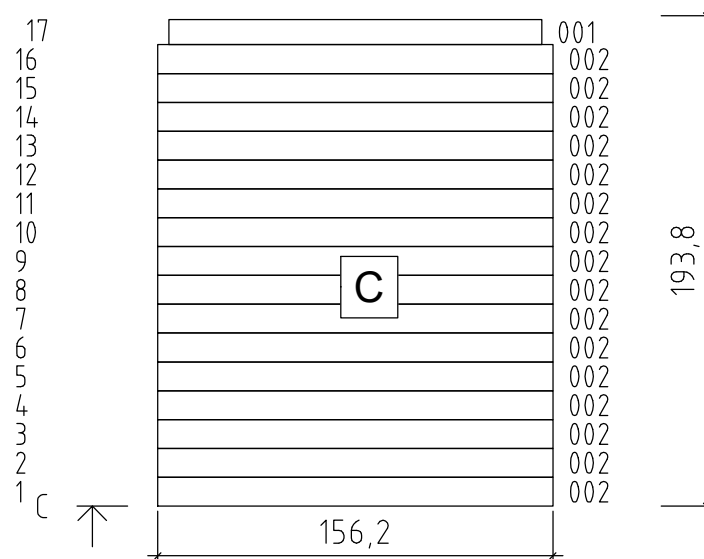
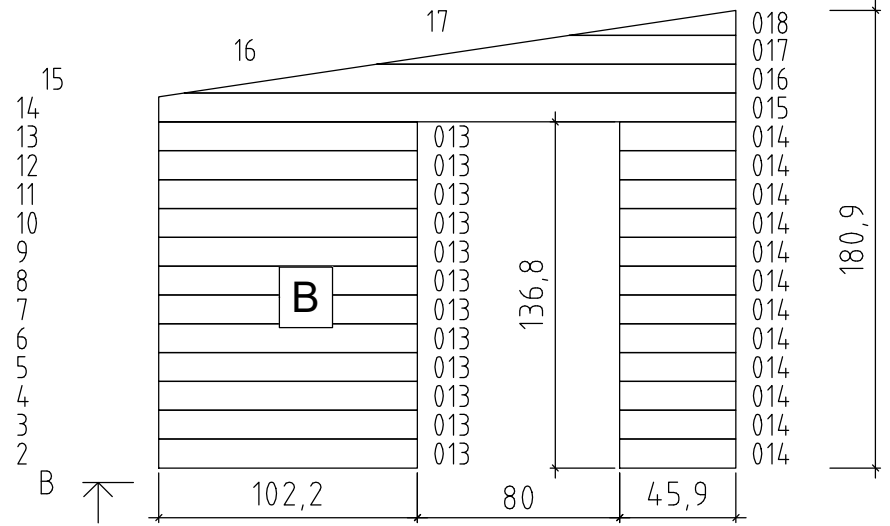
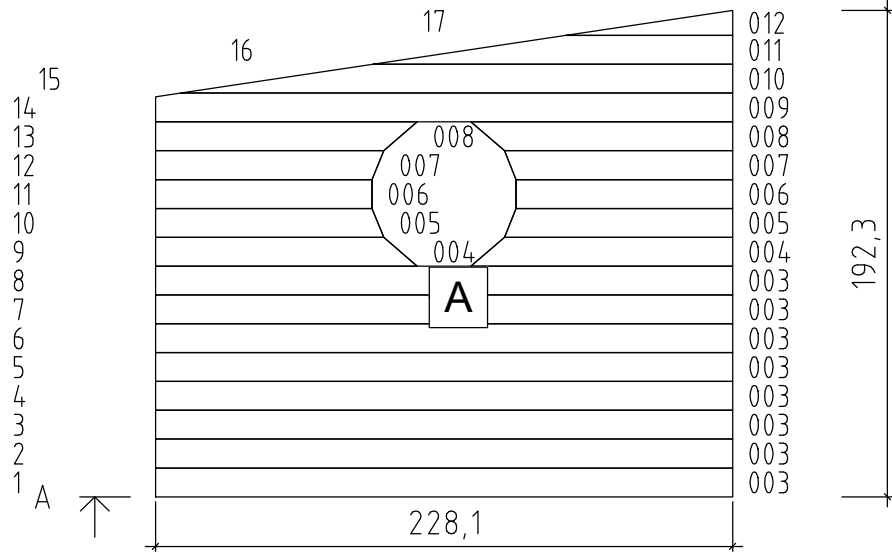

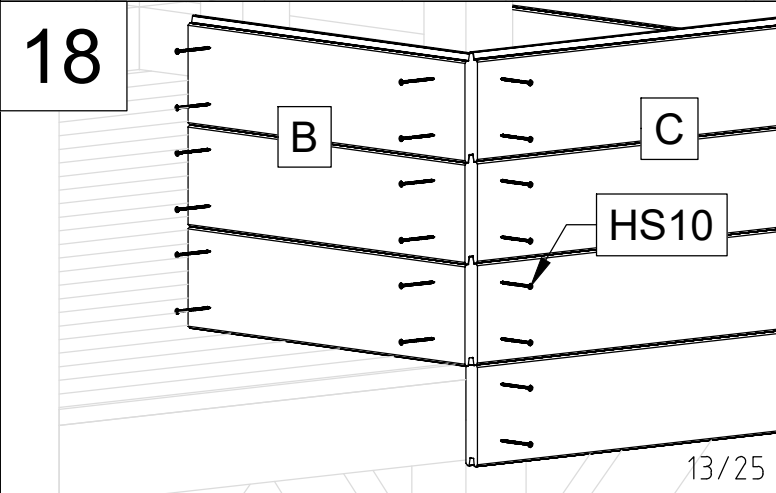
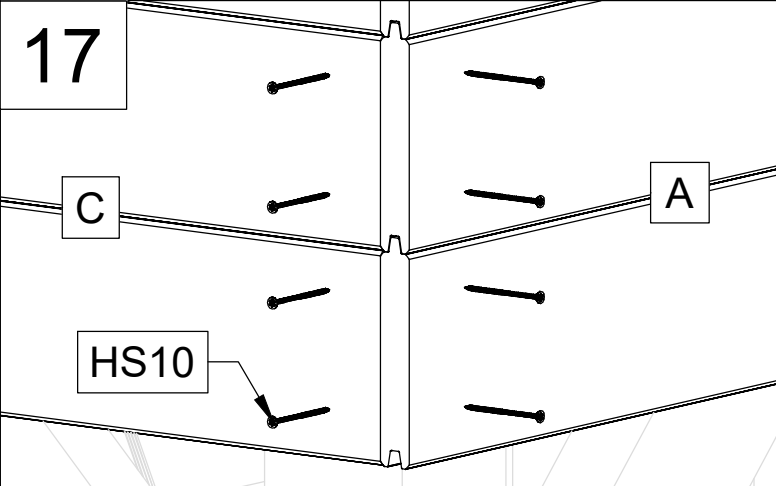
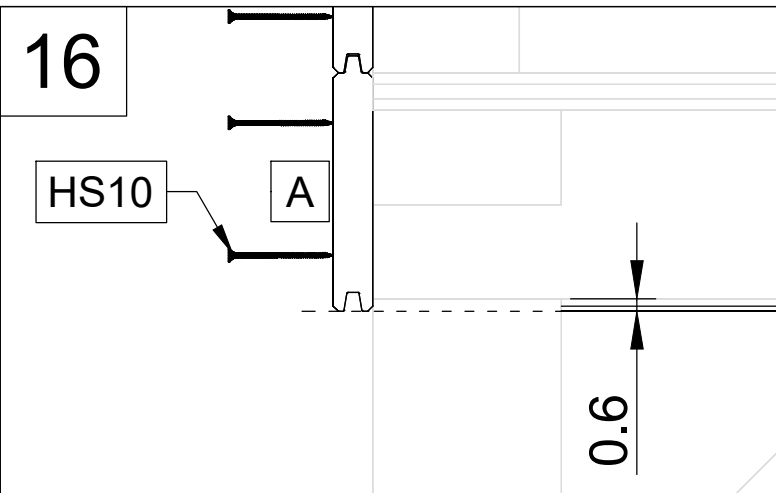
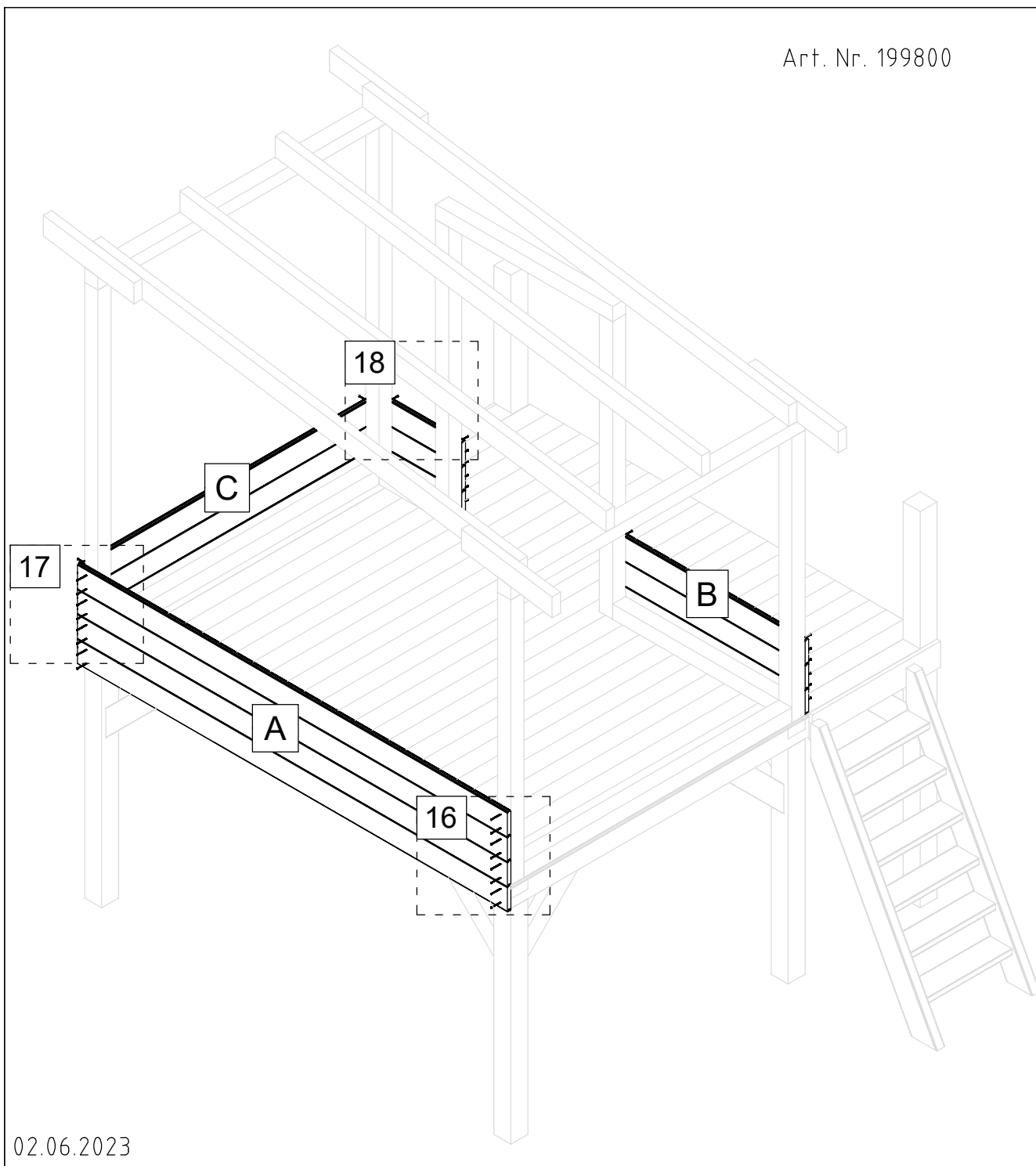

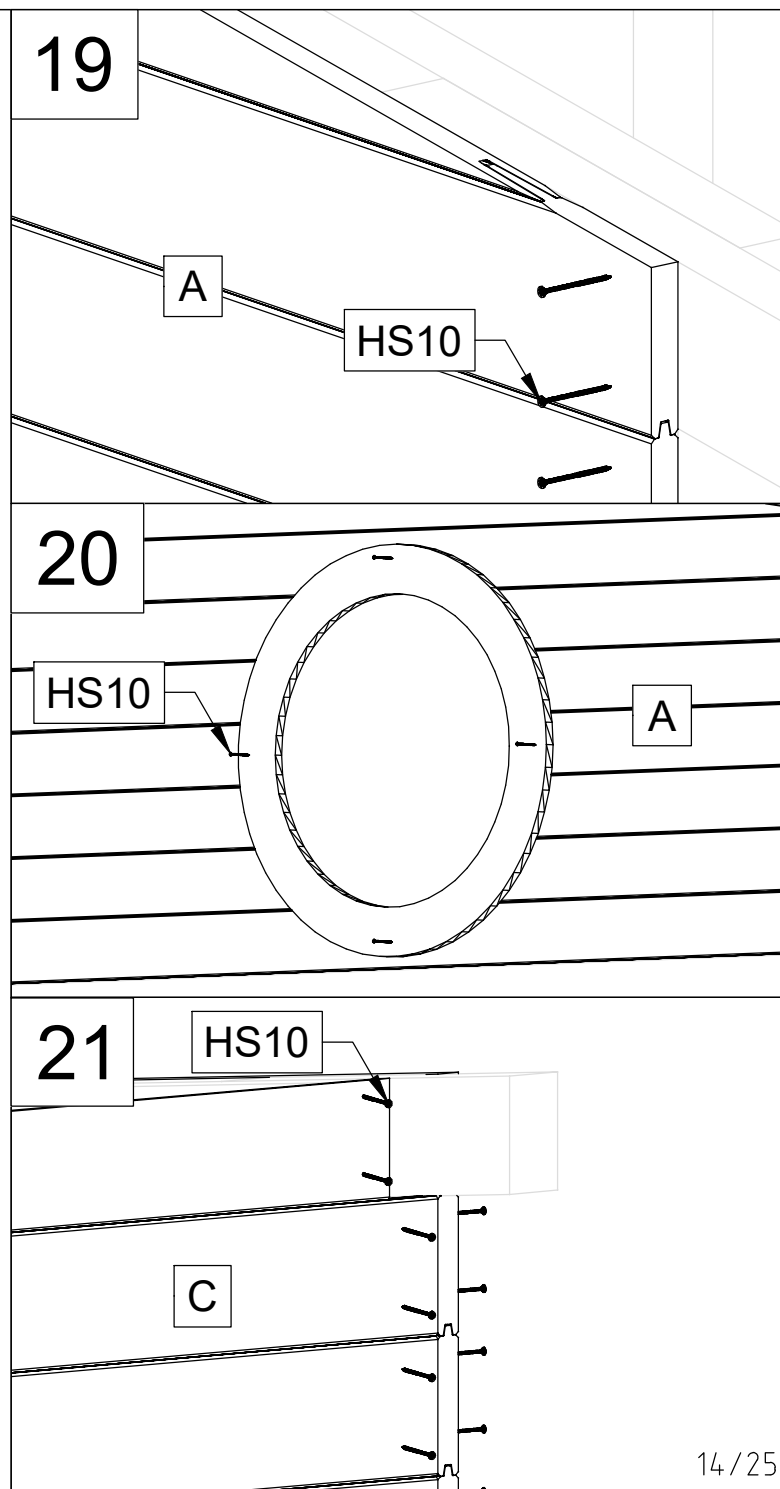
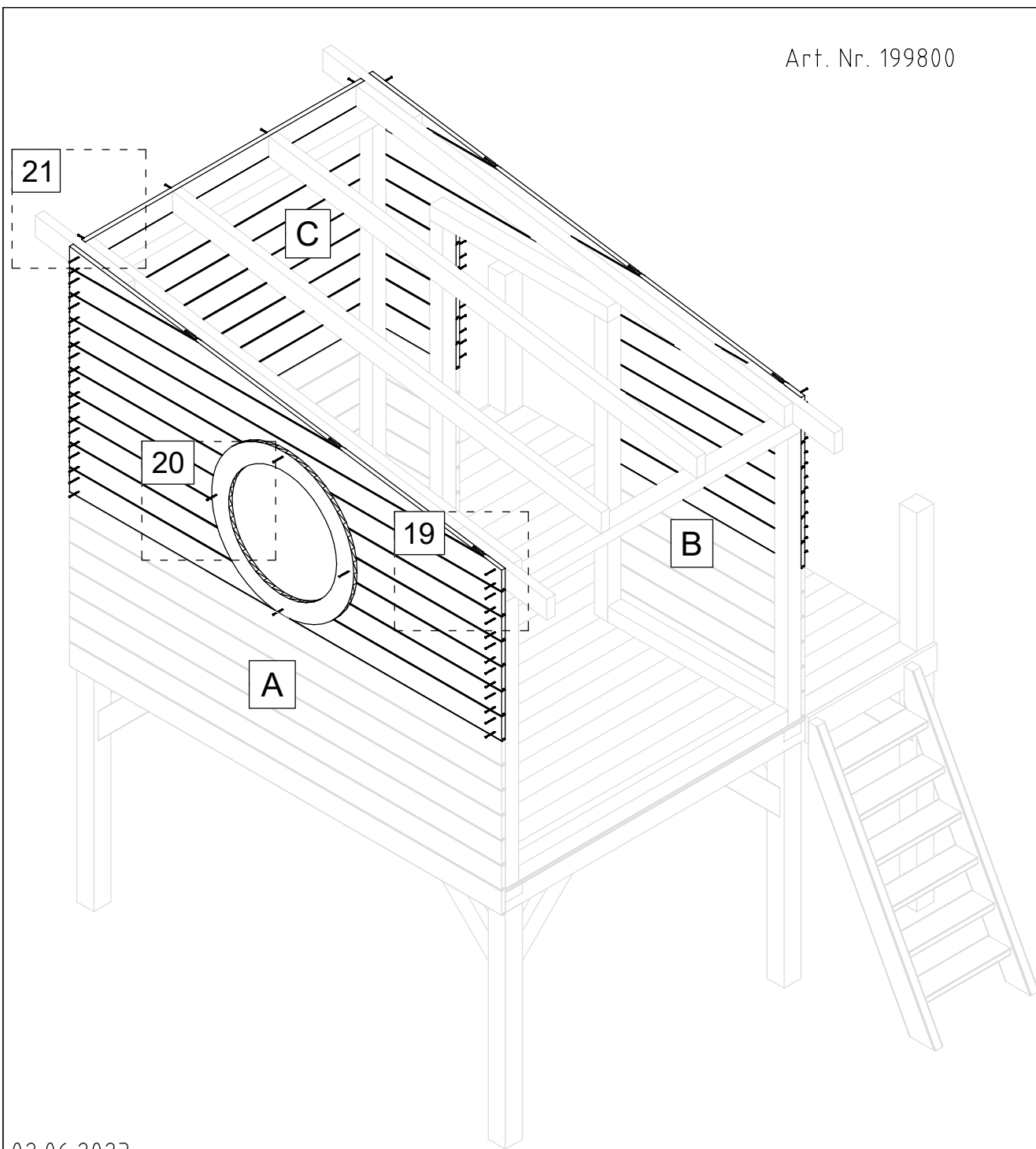

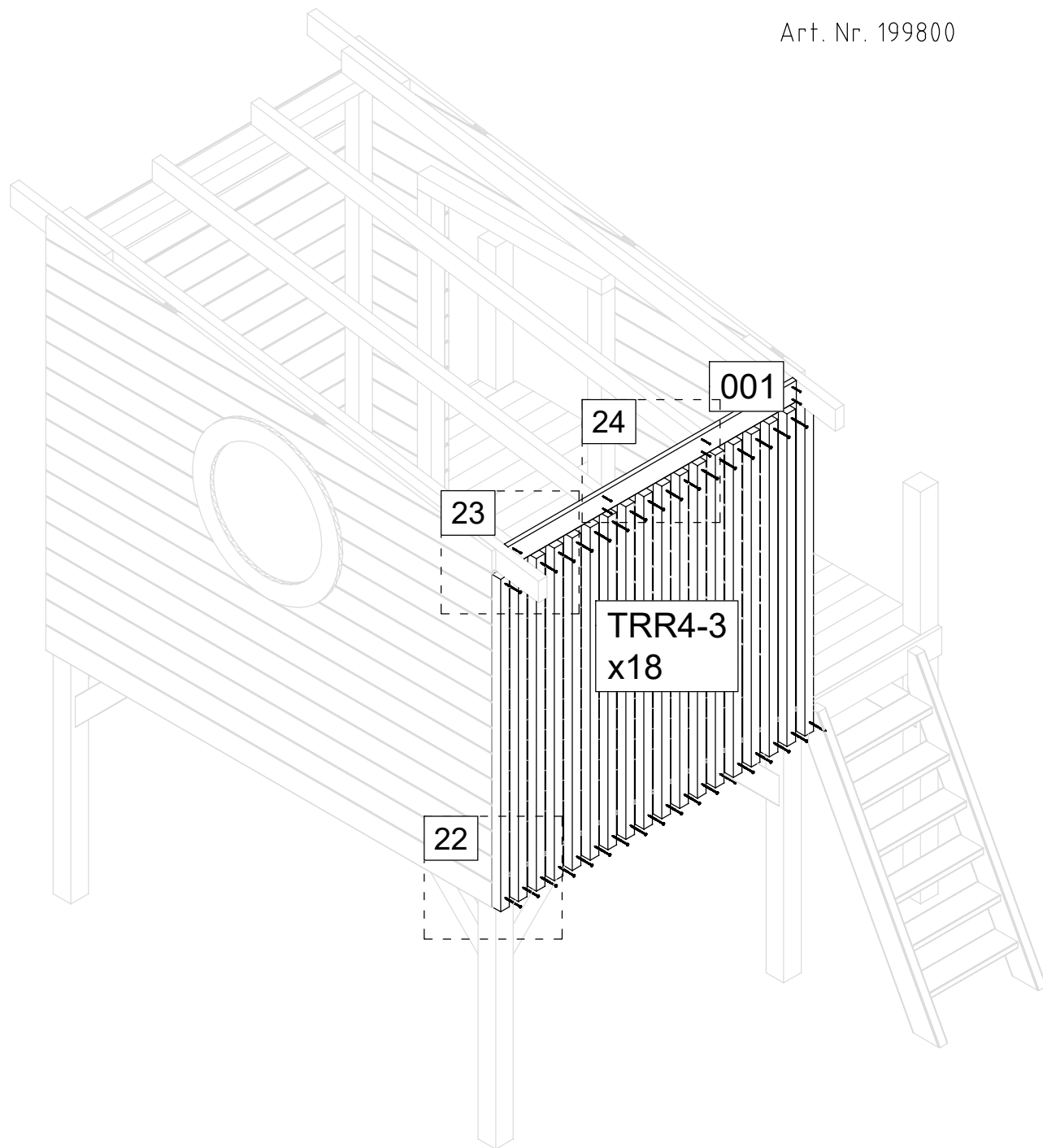

22

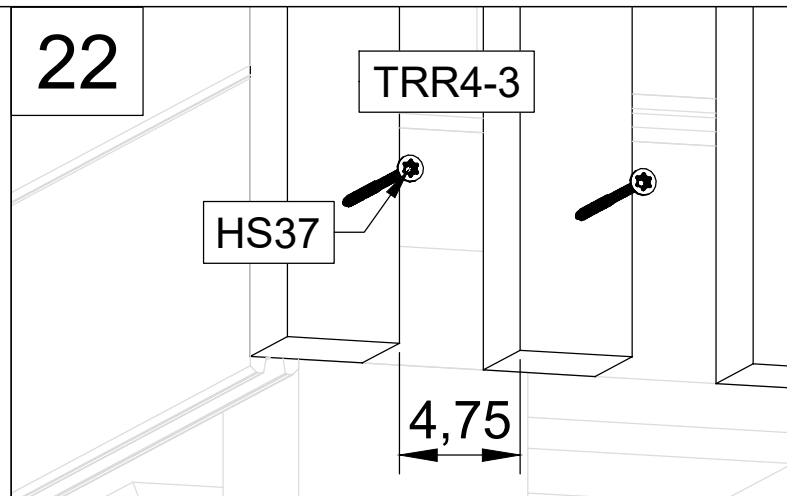

23

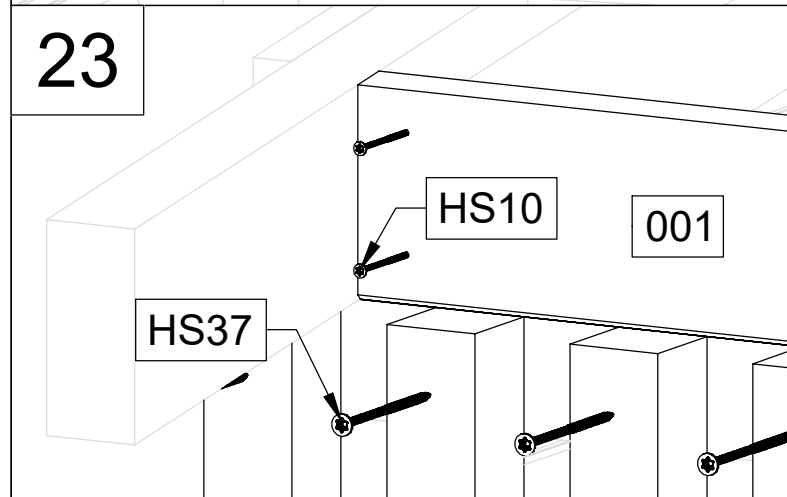

24

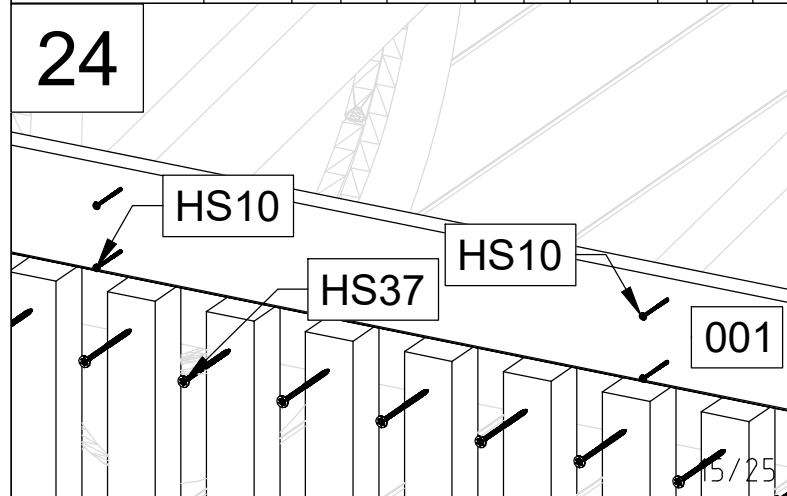

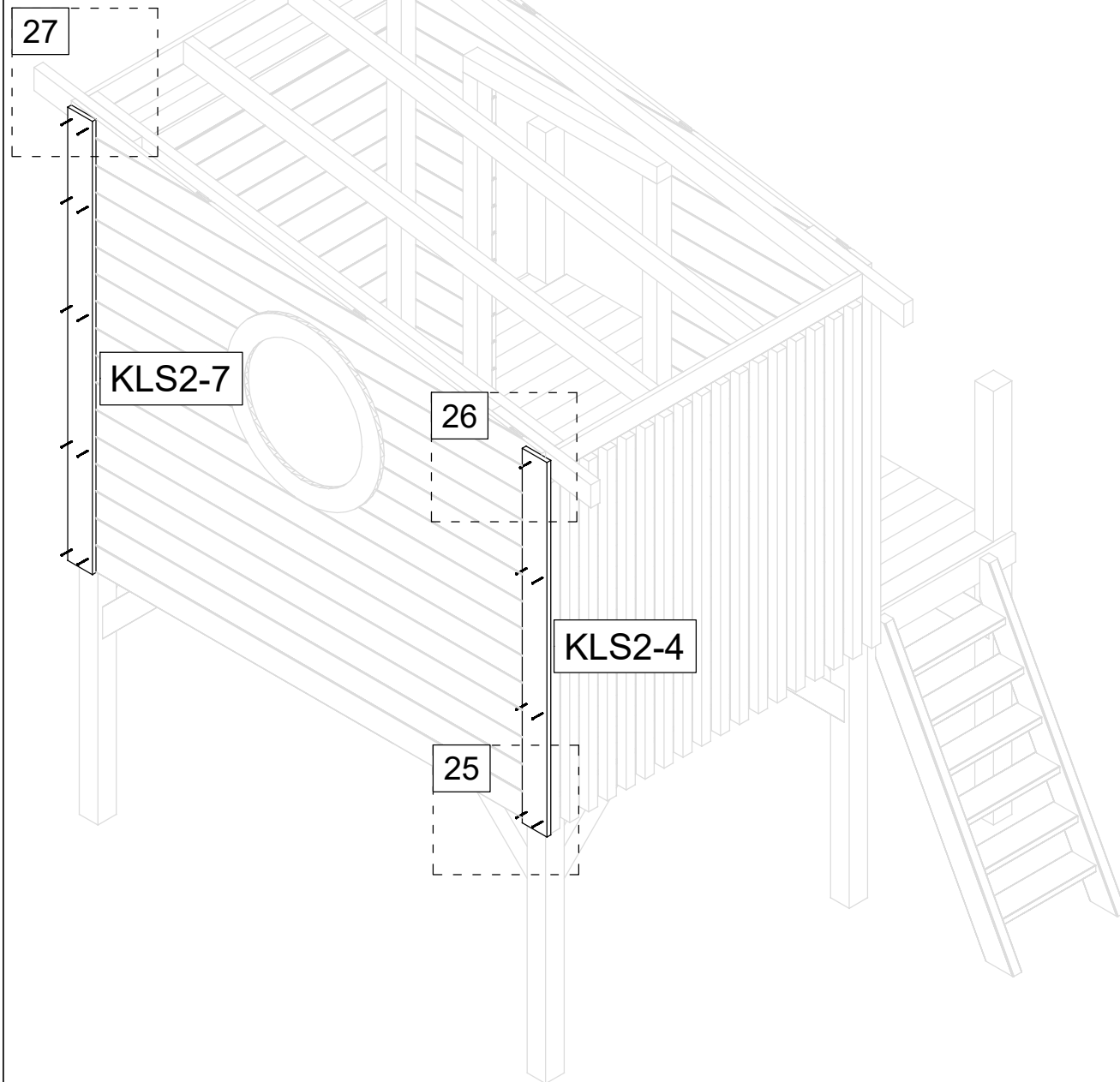

25

KLS2-4

HS32

26

HS32

KLS2-4

27

HS32

KLS2-7

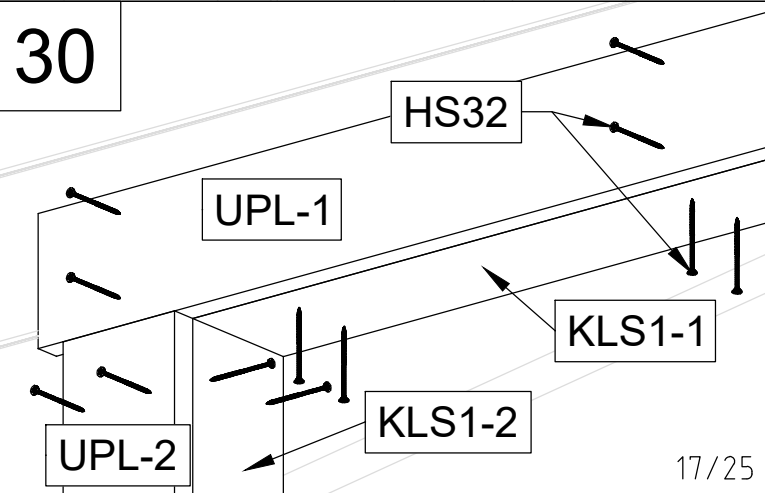
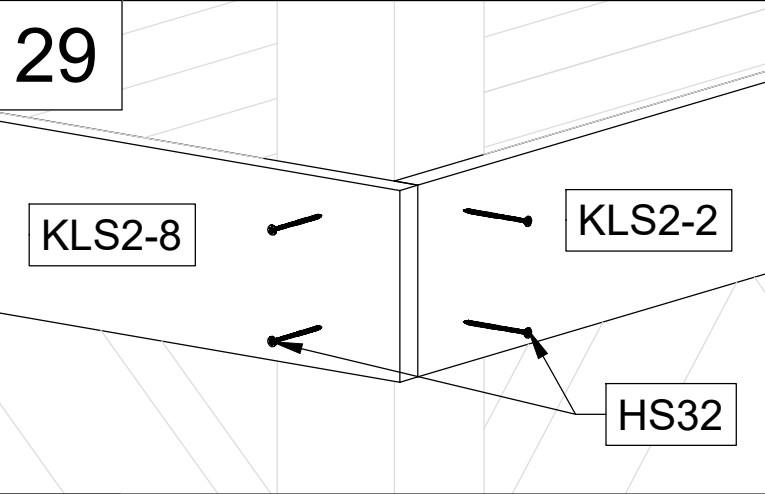
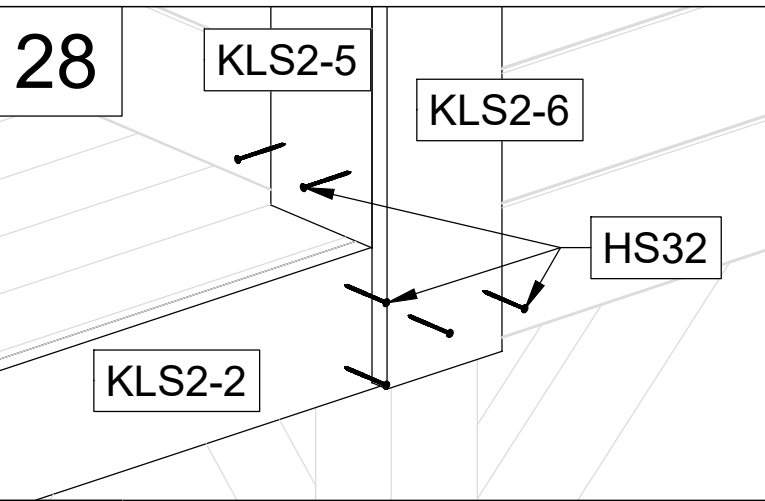
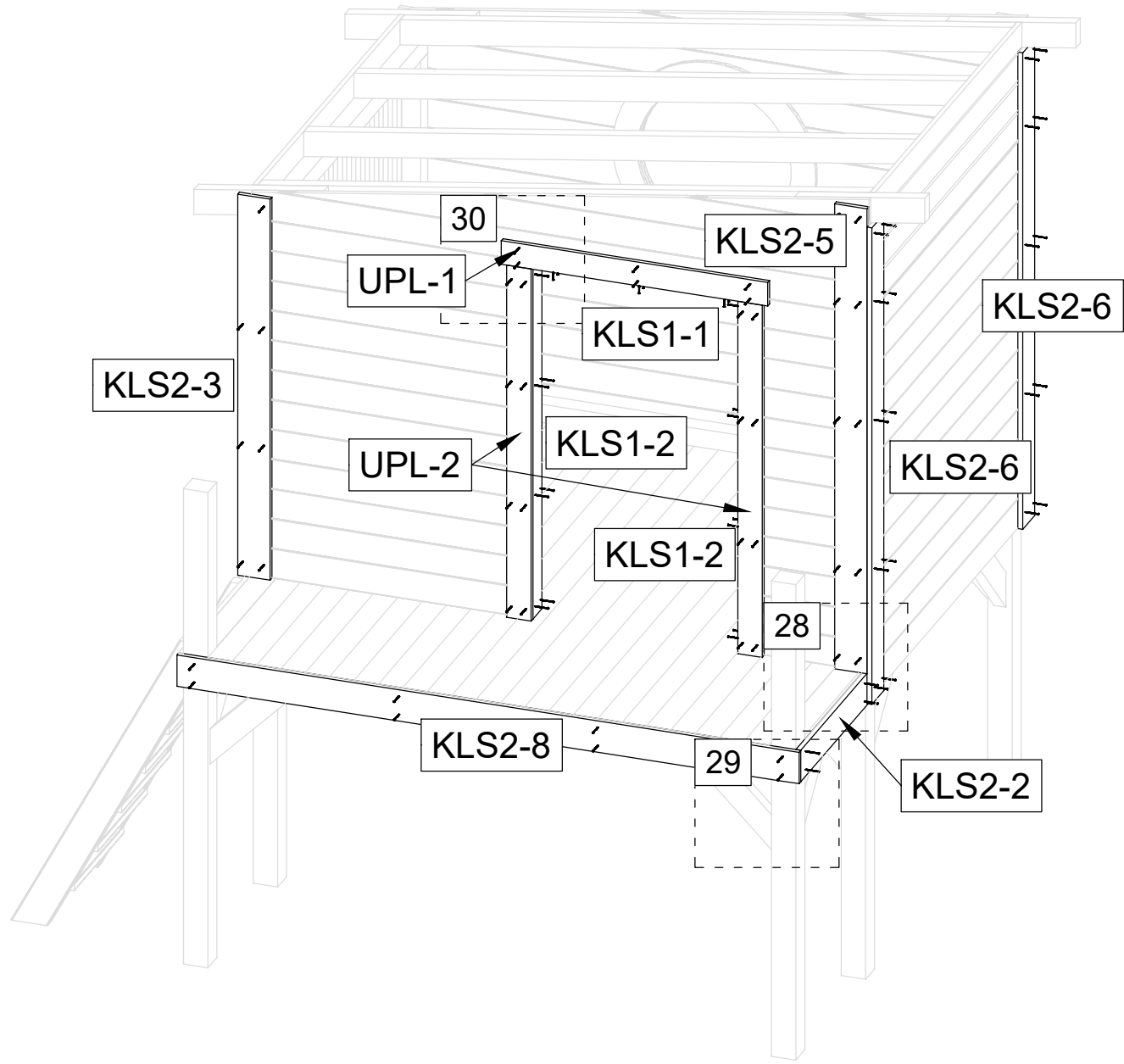

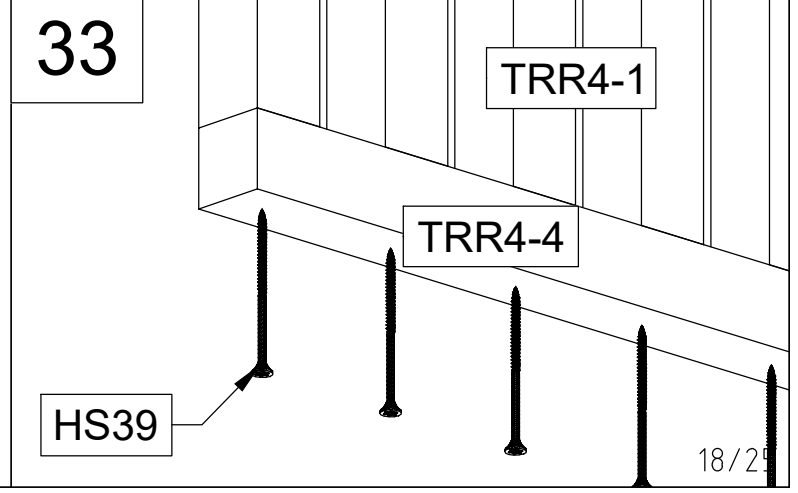
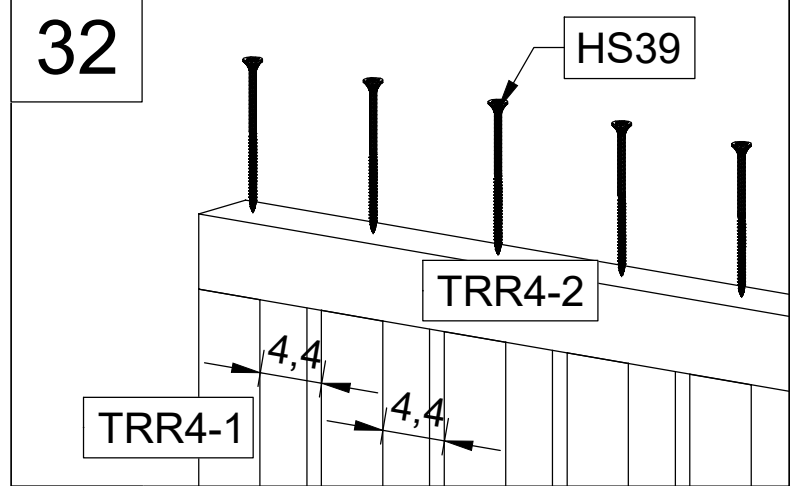
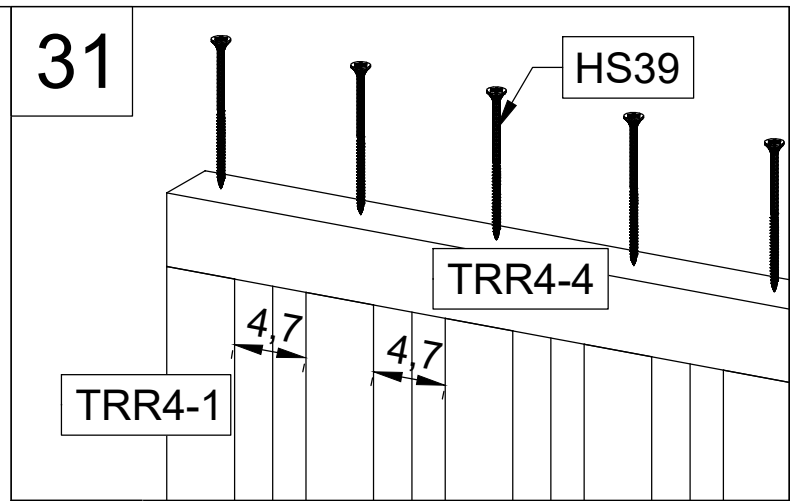
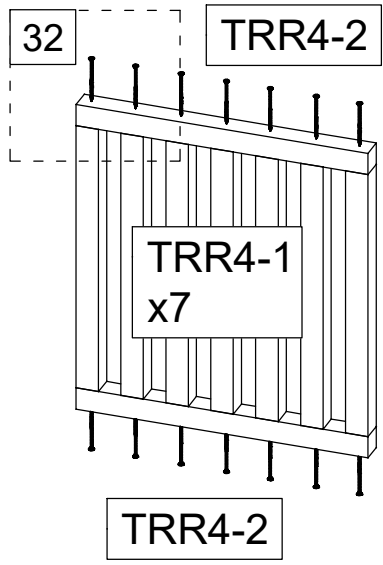
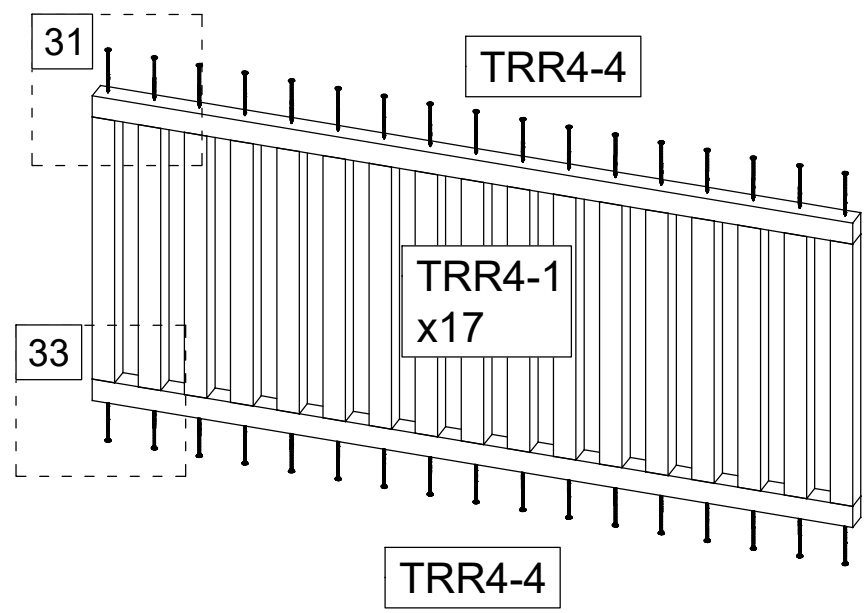

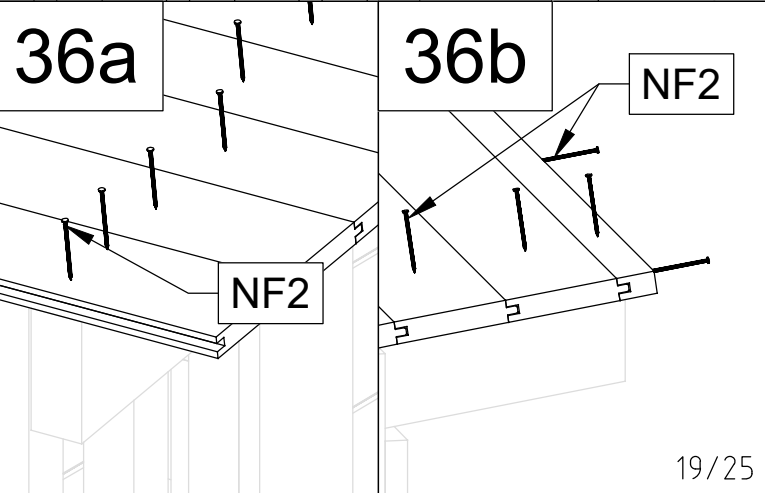
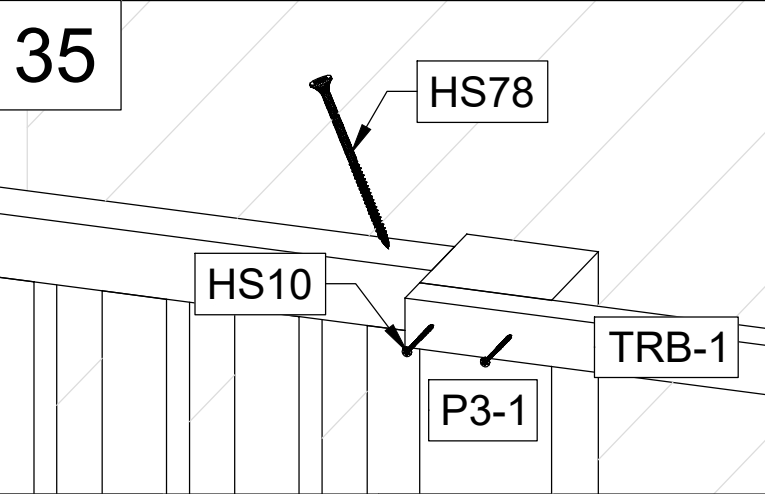
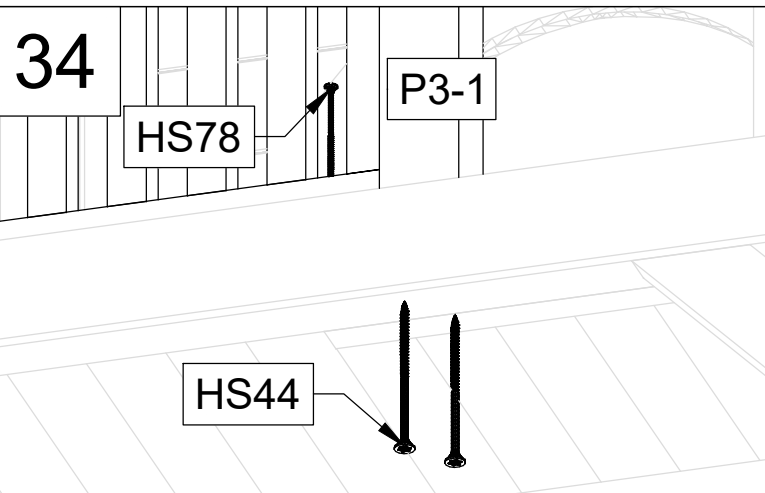
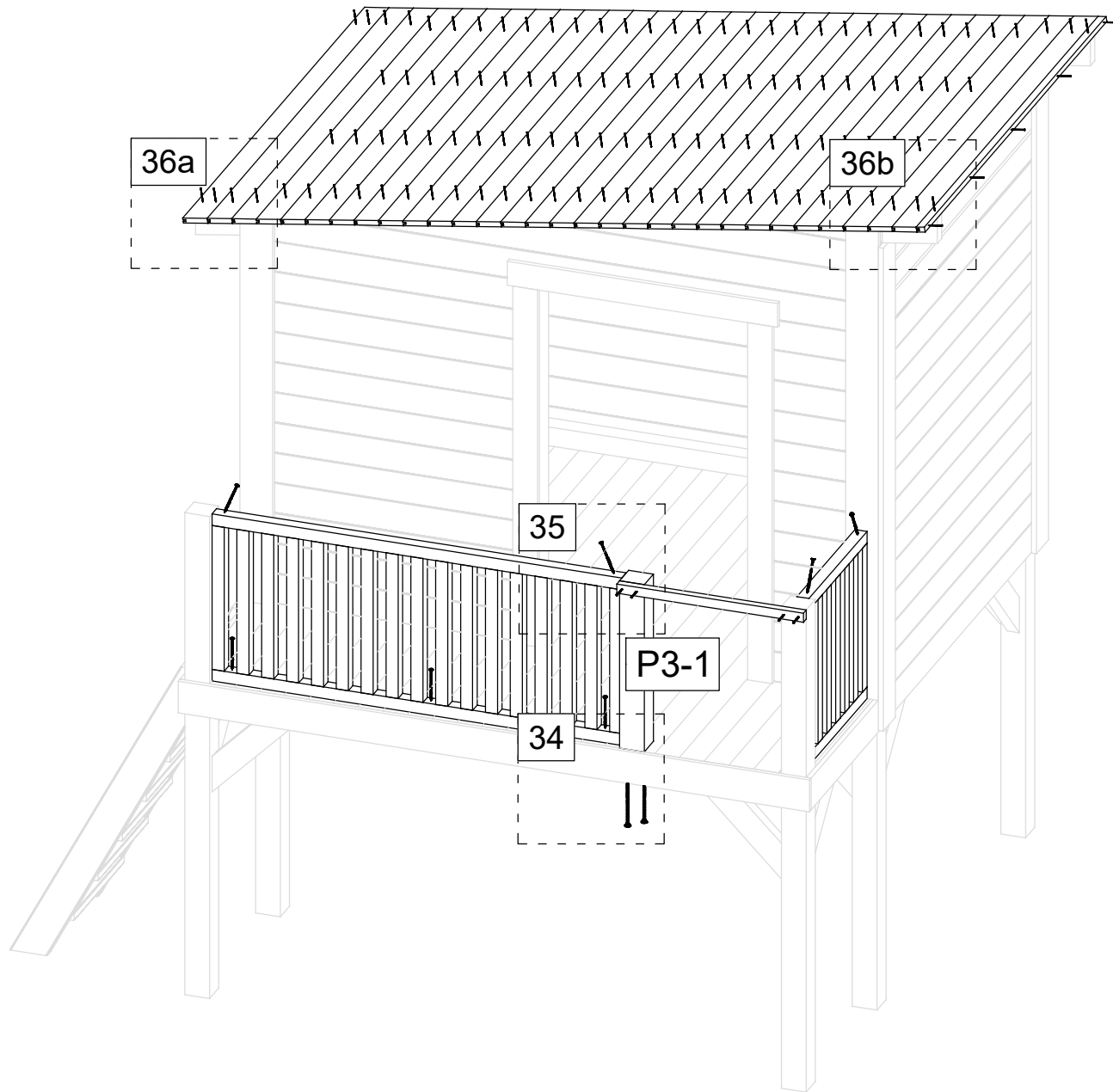

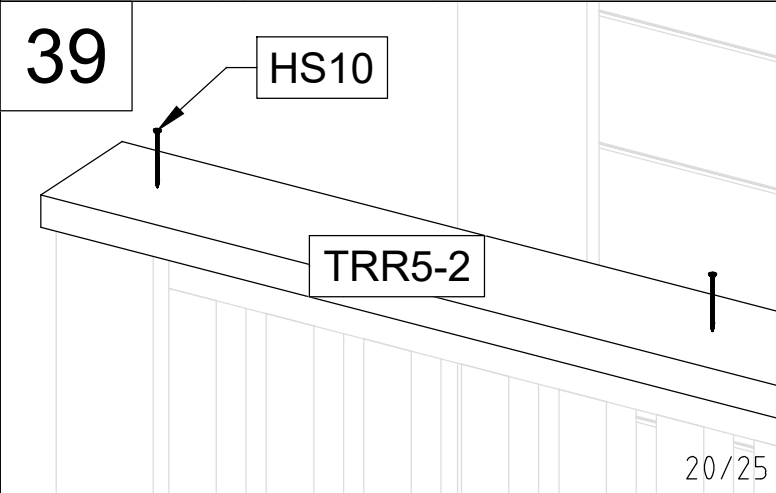
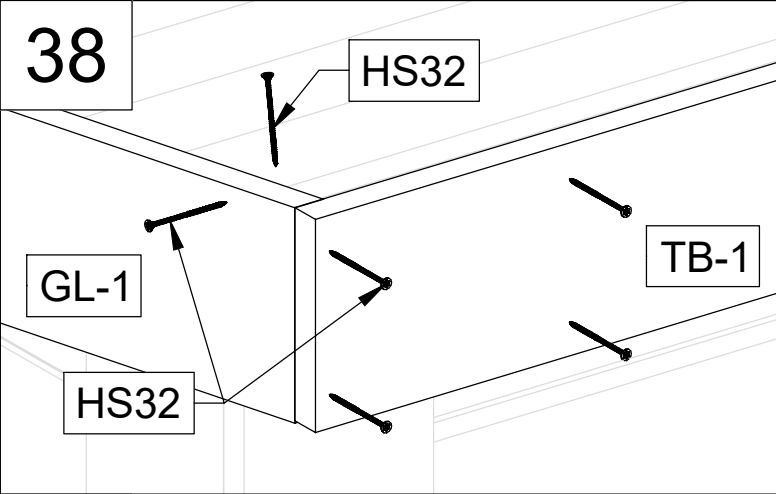
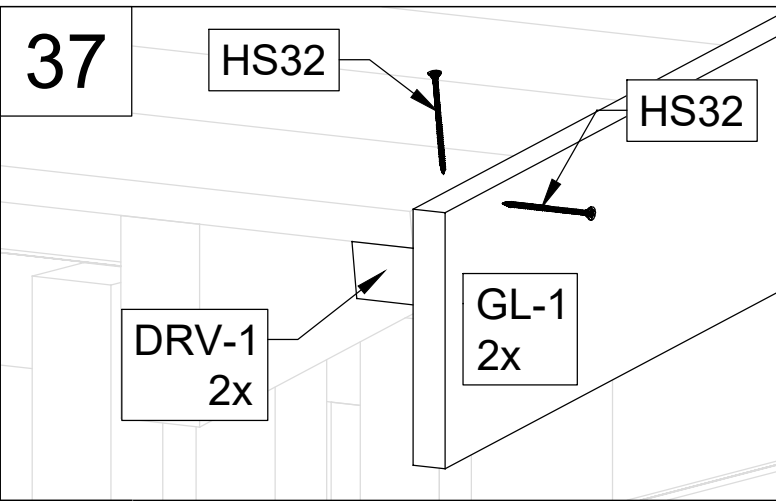
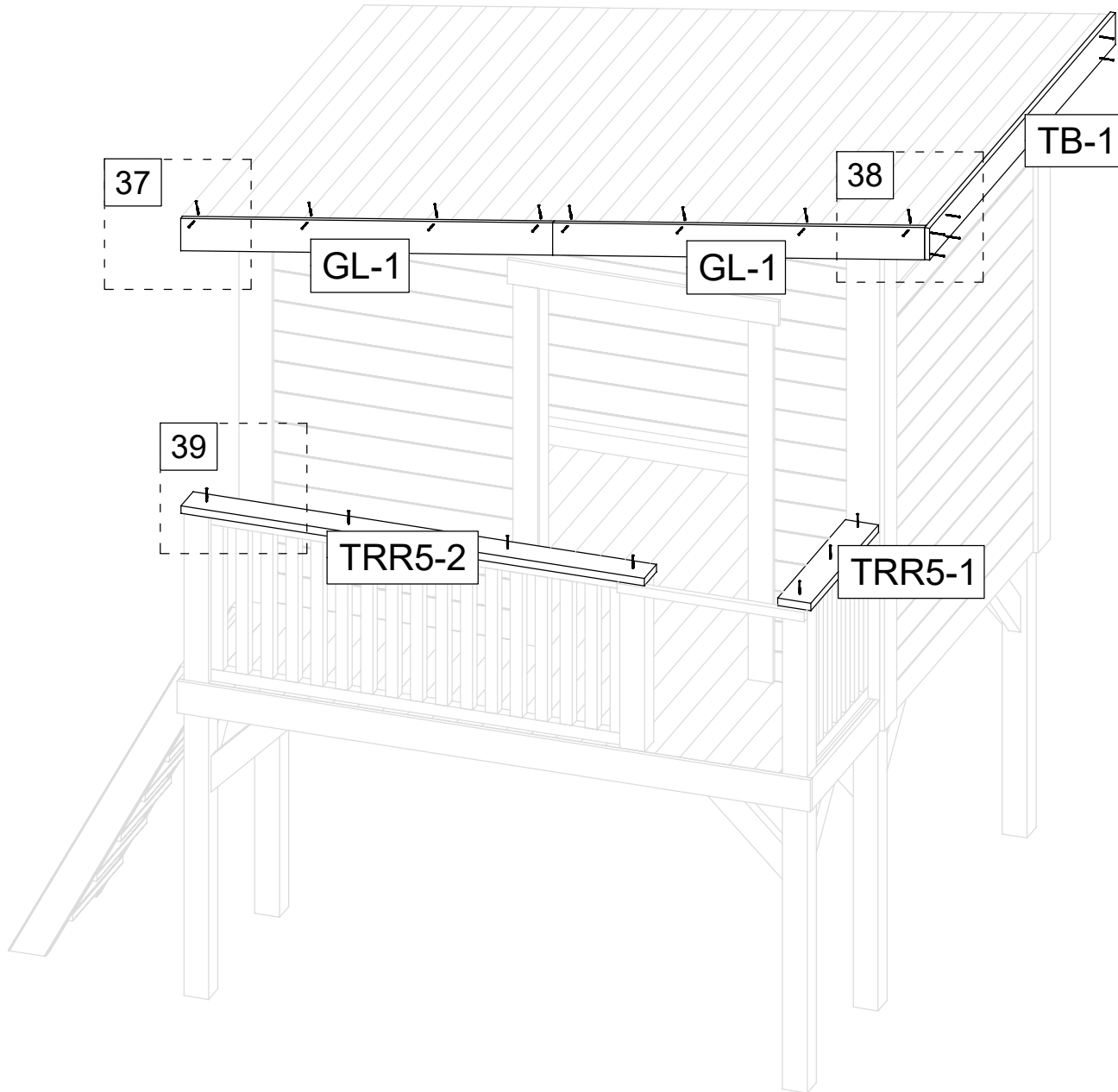

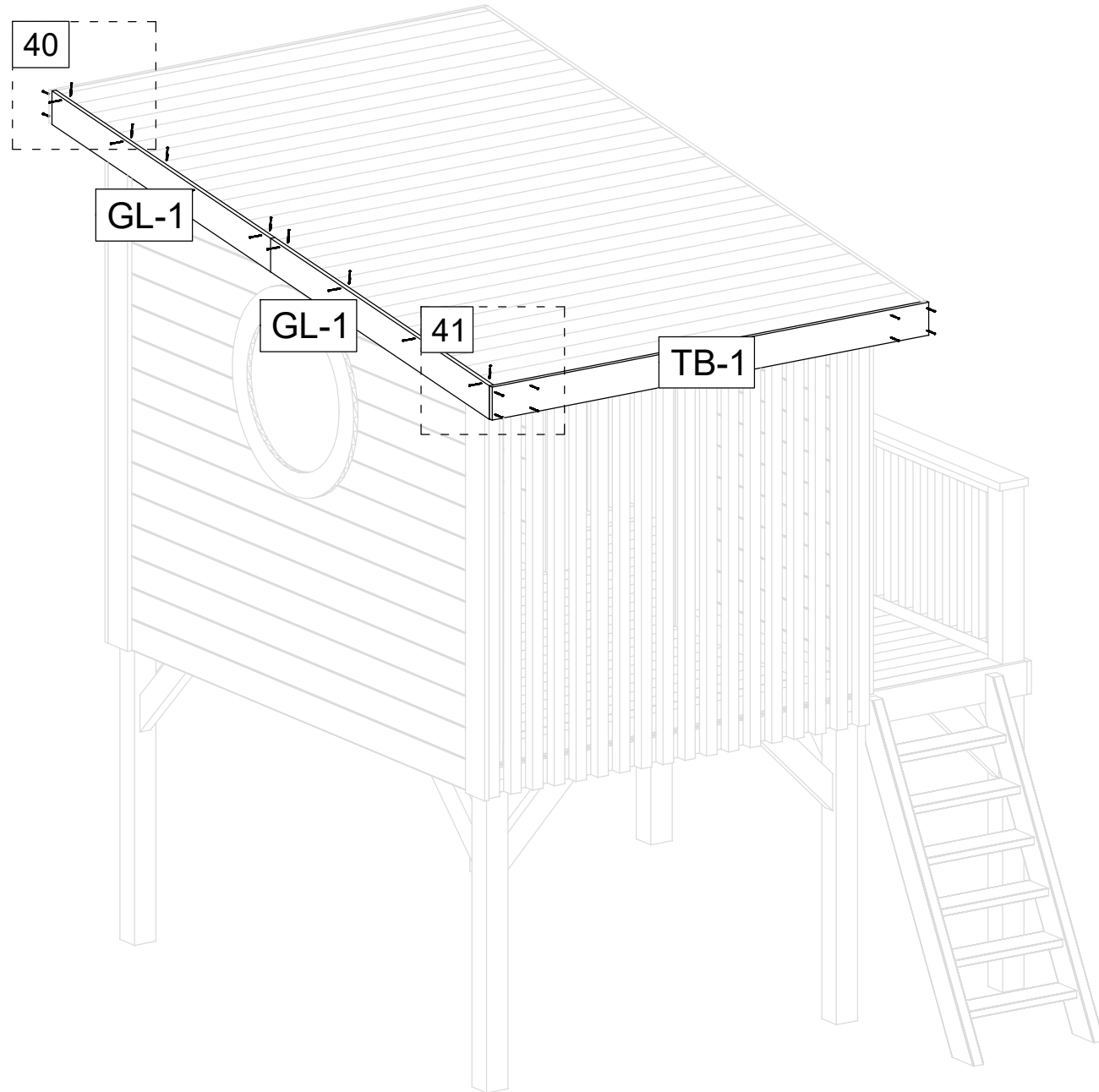

40a

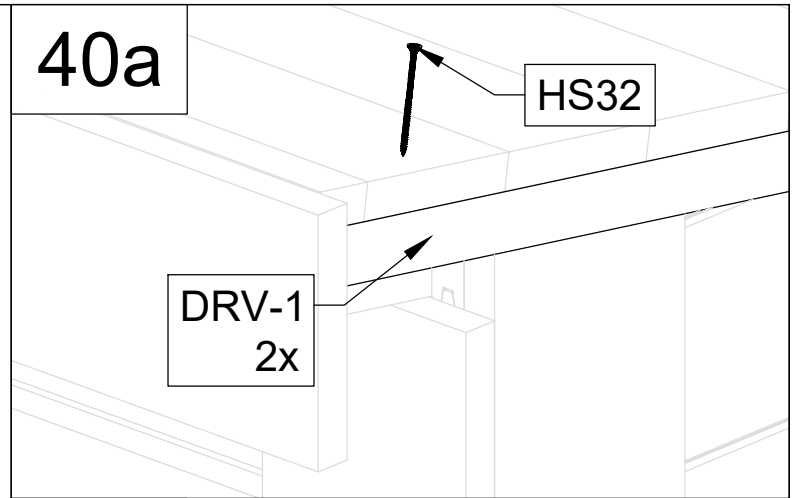

40b

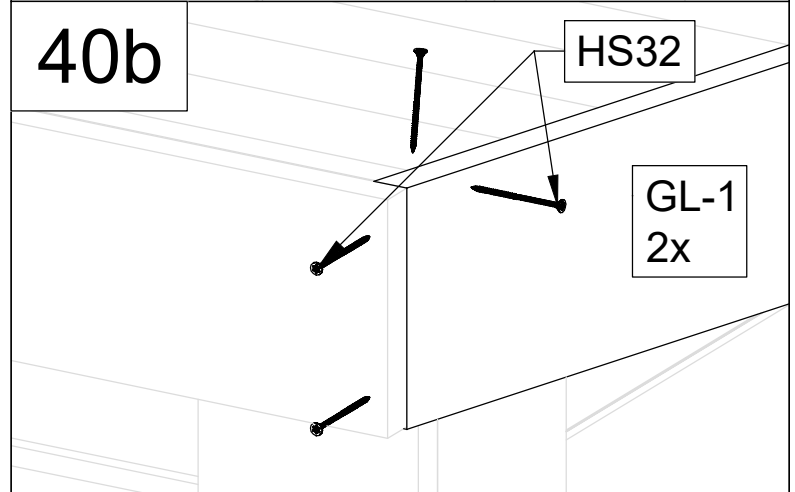

41

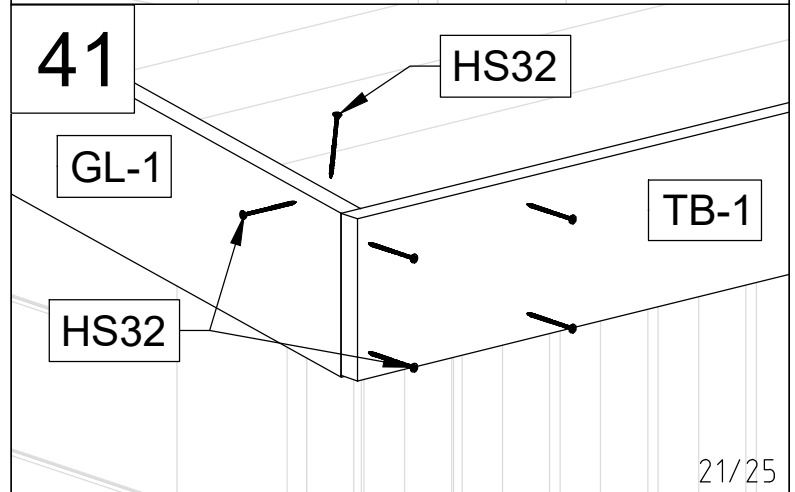

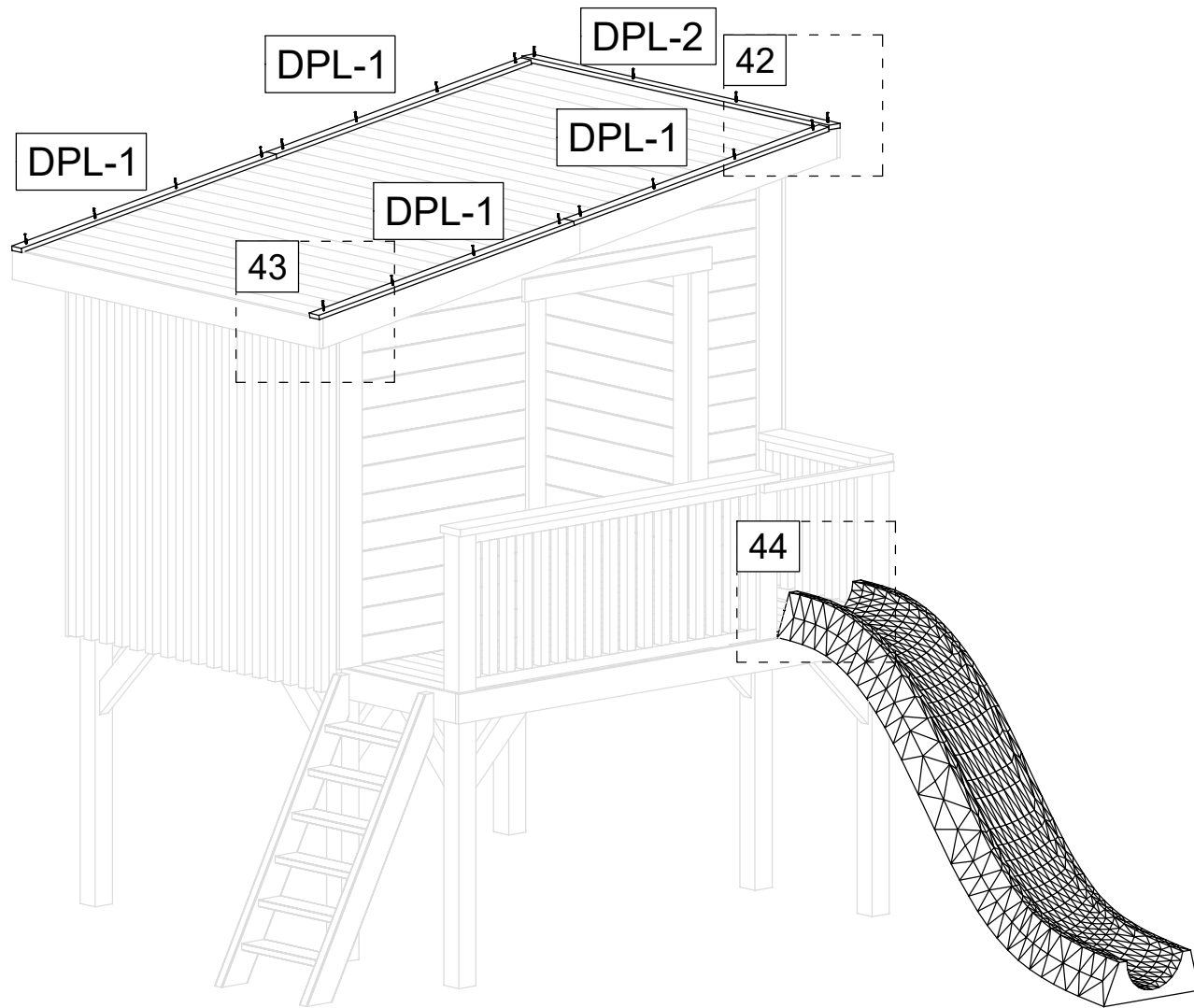

42

DPL-2

NFD

DPL-1

43

DPL-1

NFD

44

HS39

Art. Nr. 199800

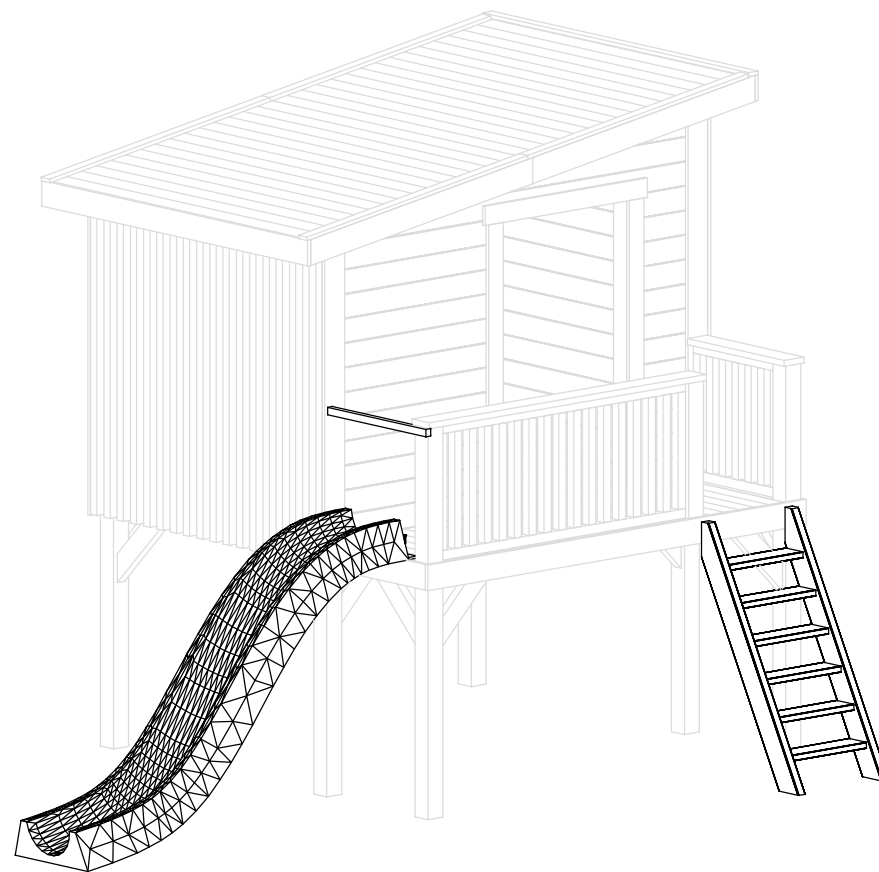
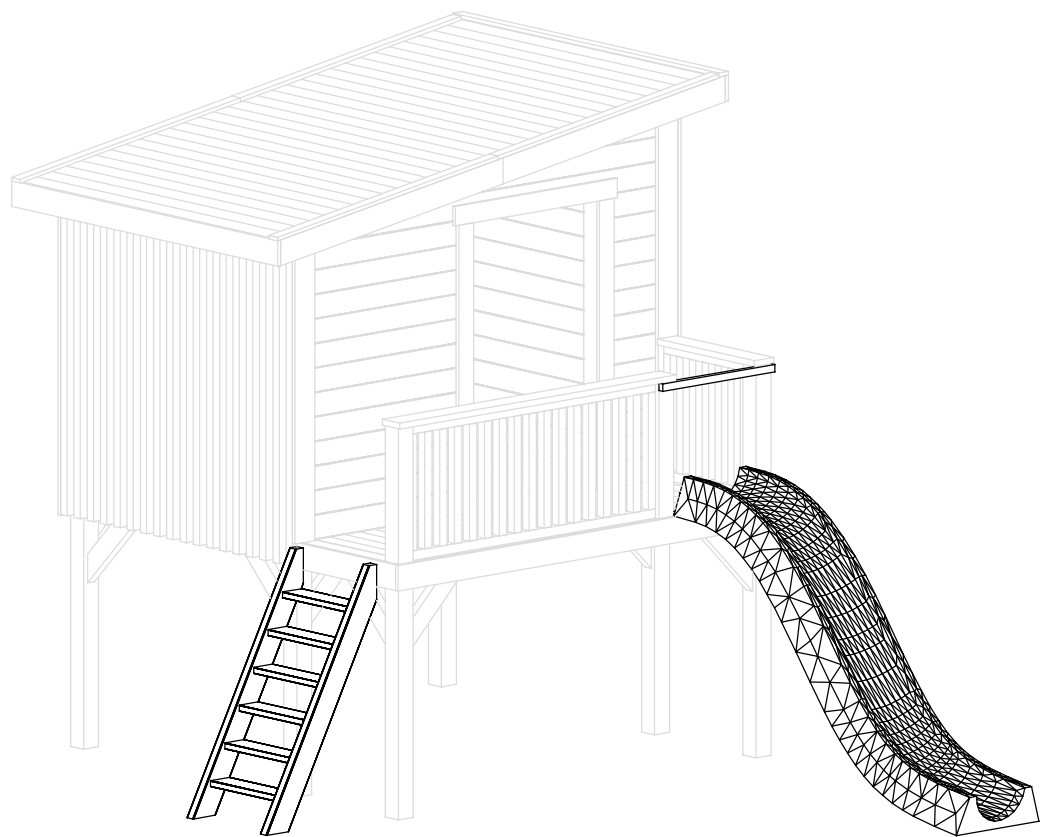

Anchoring
Verankerung
Ancrage
Ancoraggio
Verankering
Anclaje
Forankring
Förankring
Maakiinnitys
Ankurdamine
Kotwienie
Rögzítés

Art. Nr. 199800

A

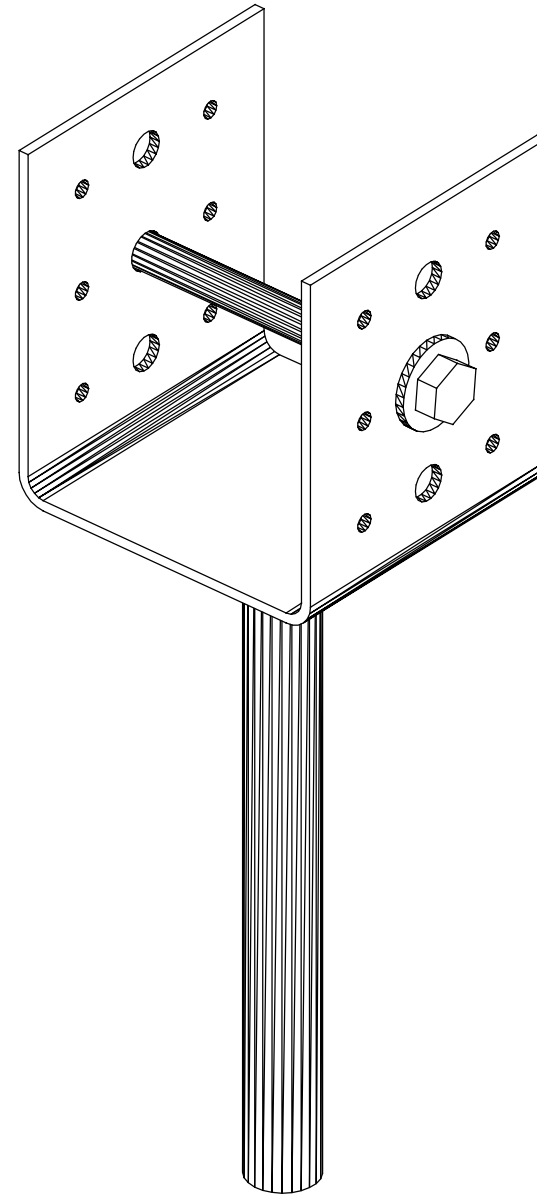
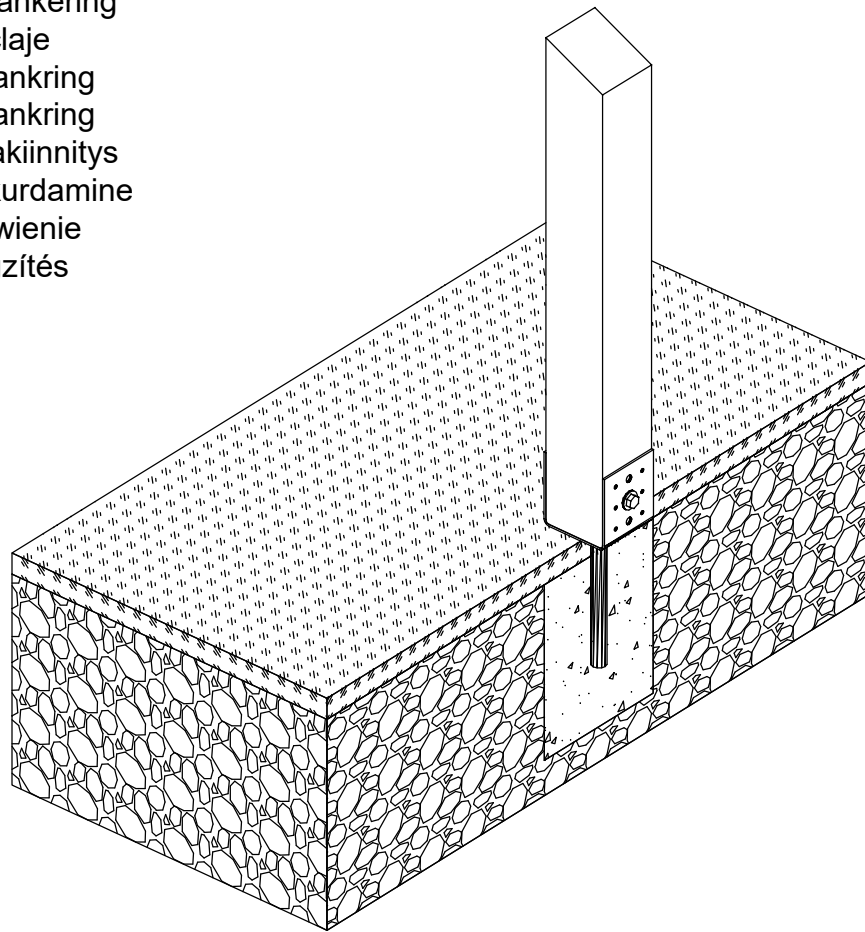

Not included in the set
Nicht im Set enthalten
Non inclus dans le kit
Non incluso nel set
Niet inbegrepen
No incluido
Ikke inkludert i settet
Medfølger ikke
Ingår inte i satsen
Ei sisälly toimitukseen
Ei sisaldu komplektis
Brak w zestawie
A csomag nem tartalmazza

Anchoring
Verankerung
Ancrage
Ancoraggio
Verankering
Anclaje
Forankring
Förankring
Maakiinnitys
Ankurdamine
Kotwienie
Rögzítés

Art. Nr. 199800

B

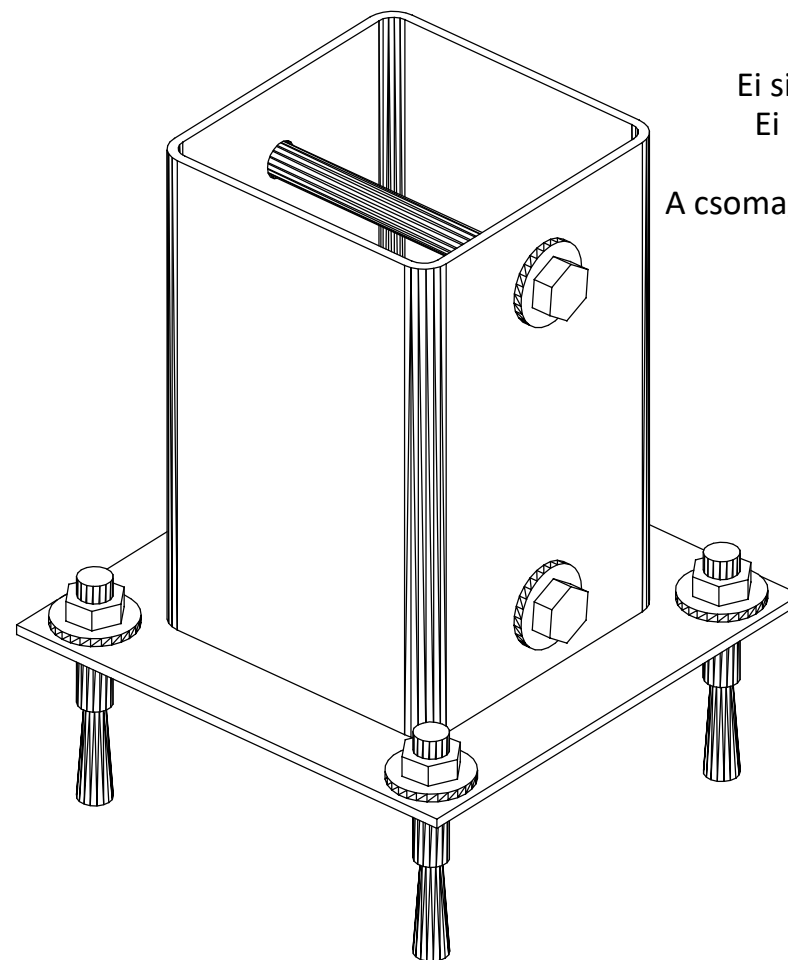
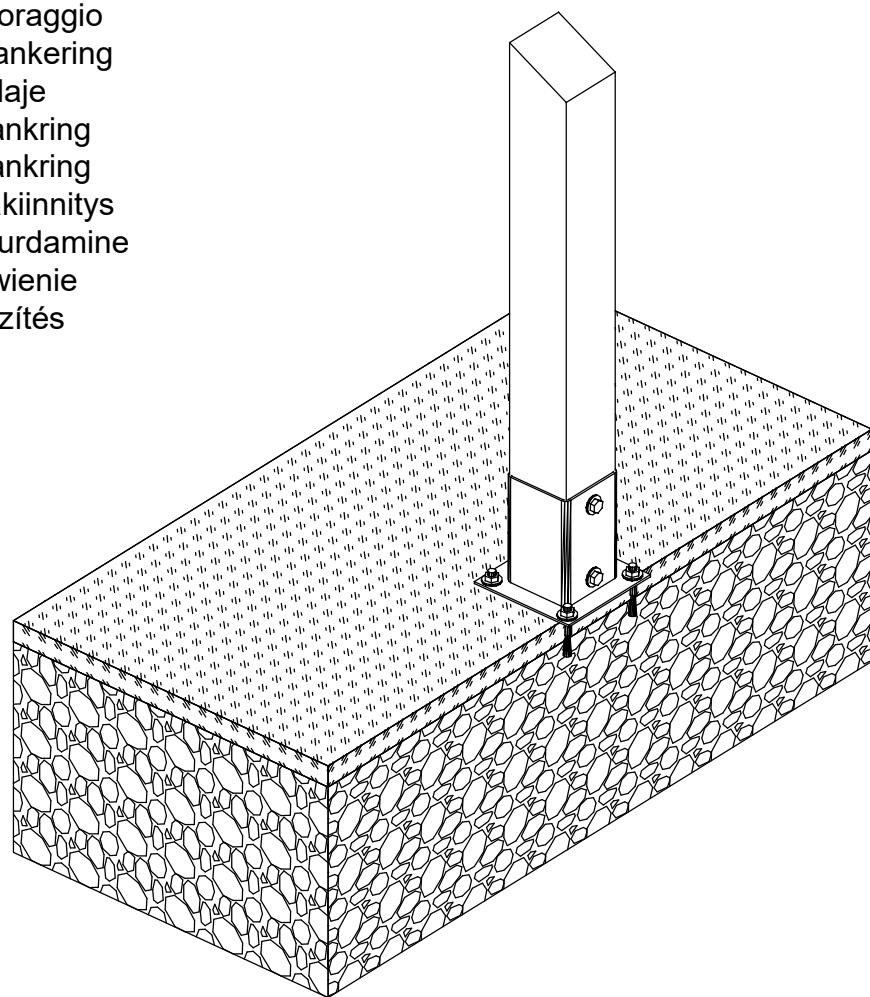

Not included in the set
Nicht im Set enthalten
Non inclus dans le kit
Non incluso nel set
Niet inbegrepen
No incluido
Ikke inkludert i settet
Medfølger ikke
Ingår inte i satsen
Ei sisälly toimitukseen
Ei sisaldu komplektis
Brak w zestawie
A csomag nem tartalmazza